



ยศ
ล 921 น

Handwritten signature in black ink, possibly reading 'พลเอก อภัย' (General Aphai).

THAI NATIONAL ASSEMBLY LIBRARY



3961116436

๑๑๗

วันที่ ๑๙ / ๑๐ / ๒๕๖๕
เลขทะเบียน ๐๑๙๖
เลขหมู่ ๑๑๗
๑๙๖๕

นายเลียง ไชยกาล กับกระทรวงศึกษาธิการ

ชุมนุมเด็กสงเคราะห์

และ

แผนการศึกษาแห่งชาติ

กระทรวงศึกษาธิการ จัดพิมพ์

ในอนุสรณ์ในงานพระราชทานเพลิงศพนายเลียง ไชยกาล ป.ม. ท.ช.

ณ วัดพระศรีมหาธาตุวรมหาวิหาร บางเขน

วันที่ ๑๘ สิงหาคม พ.ศ. ๒๕๒๕

คำนำ

ในงานพระราชทานเพลิงศพ นายเลียง ไชยกาล วันที่ ๑๘ สิงหาคม ๒๕๒๙ กระทรวงศึกษาธิการ ได้จัดพิมพ์หนังสือขึ้นเล่มหนึ่งเพื่อเป็นที่ระลึกถึงท่านอดีตรัฐมนตรีว่าการกระทรวงศึกษาธิการ

หนังสือเรื่อง นายเลียง ไชยกาล กับกระทรวงศึกษาธิการ และ แผนการศึกษาแห่งชาติ เล่มนี้ ได้รวบรวมเรื่องเกี่ยวกับงานของนายเลียง ไชยกาล เมื่อดำรงตำแหน่งรัฐมนตรีว่าการกระทรวงศึกษาธิการ ใน พ.ศ. ๒๕๑๔ และบันทึกของท่านในเรื่องการศึกษา ประชาบาล ซึ่งแสดงให้เห็นถึงความตั้งใจอันแน่วแน่ในอันที่จะดำเนินนโยบายสนับสนุน การศึกษาพื้นฐานของชาติให้เจริญก้าวหน้า

นอกจากเรื่องดังกล่าวแล้ว กระทรวงศึกษาธิการยังได้รวบรวมโครงการศึกษา และแผนการศึกษาแห่งชาติ ตั้งแต่ พ.ศ. ๒๕๓๘ จนถึง ฉบับปัจจุบันไว้เพื่อประโยชน์ในการศึกษาค้นคว้าด้วย

ขอประโยชน์ทั้งหลายอันจะเกิดจากหนังสือพิมพ์ที่พิมพ์แจกเป็นวิทยาทานเล่มนี้ จงเป็นผลานิสงส์ส่งให้นายเลียง ไชยกาล ได้ประสบสุขในสัมปรายภพด้วยดีทุกประการ

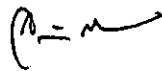

(นายสมาน แสงมลิ)
ปลัดกระทรวงศึกษาธิการ
สิงหาคม ๒๕๒๙

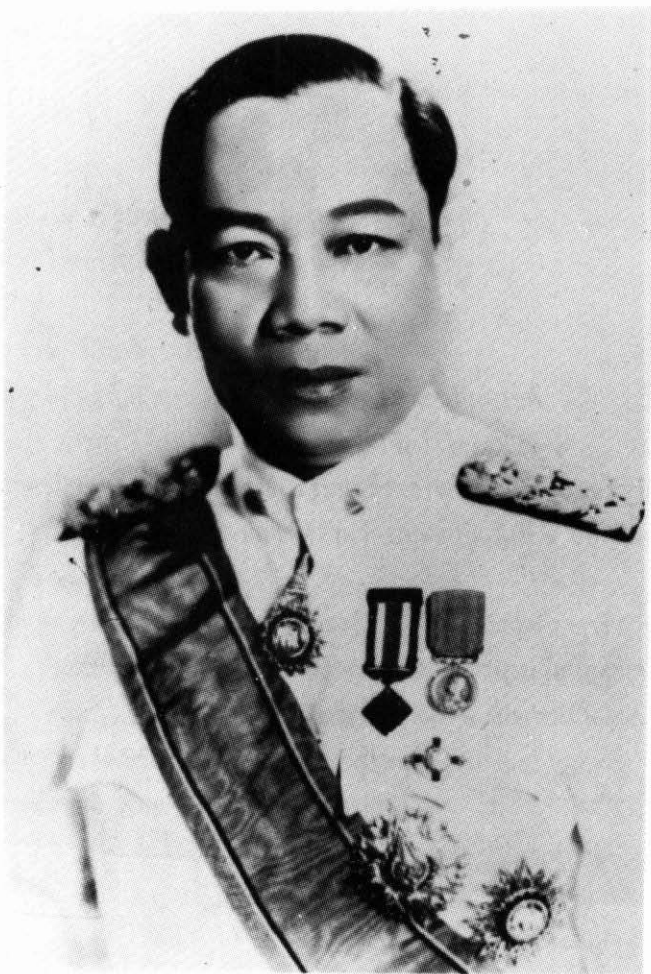

นายเลียง ไชยกาล

รัฐมนตรีว่าการกระทรวงศึกษาธิการ

(๑๑ มกราคม - ๒๘ พฤศจิกายน พ.ศ. ๒๔๙๔)

ชาติ ๒๖ พฤศจิกายน พ.ศ. ๒๔๔๕

มรณะ ๒ พฤษภาคม พ.ศ. ๒๕๒๕

สารบัญ

หน้า

คำนำ

ประกาศตั้งและแต่งตั้งรัฐมนตรี

ประวัติ นายเลียง ไชยกาล

คำไว้อาลัย

นายเลียง ไชยกาล กับกระทรวงศึกษาธิการ

แนวความคิดของรัฐมนตรีว่าการ วัชระ เอี่ยมโชติ

ครูประชาบาล เลียง ไชยกาล

คำปราศรัยของนายเลียง ไชยกาล รัฐมนตรีว่าการกระทรวงศึกษาธิการ
ในการไปตรวจราชการที่จังหวัดปทุมธานี วันที่ ๙ มิถุนายน
๒๔๙๔

คำกล่าวของนายเลียง ไชยกาล รัฐมนตรีว่าการกระทรวงศึกษาธิการ
ในพิธีเปิดการประชุมเพื่อการศึกษาระหว่างปิดภาคเรียนฤดูร้อน
พ.ศ. ๒๔๙๔ ณ จังหวัดพิษณุโลก วันที่ ๙ เมษายน ๒๔๙๔

คำขวัญ : การดำเนินงานอาชีพะศึกษาผู้ใหญ่

แผนการศึกษาแห่งชาติ พ.ศ. ๒๔๓๘ - ๒๔๒๐

๑

๒

๕

๑๑

๑๙

๒๑

๒๓

ประกาศ
ตั้งและแต่งตั้งรัฐมนตรี

ในพระปรมาภิไธย

พระบาทสมเด็จพระปรมินทรมหาภูมิพลอดุลยเดช

รังสิต กรมพระชัยนาทนเรนทร

ผู้สำเร็จราชการแทนพระองค์

ตามที่ได้มีพระบรมราชโองการโปรดเกล้าฯ ตั้งให้จอมพลแปลก พิบูลสงคราม เป็นนายกรัฐมนตรี ตามประกาศลงวันที่ ๒๕ มิถุนายน พุทธศักราช ๒๔๙๒ จัดตั้งและแต่งตั้งคณะรัฐมนตรี โดยลำดับมานั้น

บัดนี้ เพื่อให้เป็นการเหมาะสมกับสถานการณ์ในปัจจุบัน และอาศัยอำนาจตามความในมาตรา ๑๔๐ ของรัฐธรรมนูญแห่งราชอาณาจักรไทย จึงมีพระบรมราชโองการโปรดเกล้าฯ ให้รัฐมนตรีพ้นจากตำแหน่งและแต่งตั้งรัฐมนตรีดังต่อไปนี้

๑. นายปรุ้ม โพรแก้ว รัฐมนตรีช่วยว่าการกระทรวงคมนาคม เป็นรัฐมนตรีว่าการกระทรวงคมนาคม

๒. นายเชมชาติ บุณยรัตพันธุ์ รัฐมนตรีช่วยว่าการกระทรวงยุติธรรมเป็นรัฐมนตรีว่าการกระทรวงยุติธรรม

๓. นายเลียง ไชยกาล พ้นจากตำแหน่งรัฐมนตรีว่าการกระทรวงยุติธรรม และแต่งตั้งให้เป็นรัฐมนตรีว่าการกระทรวงศึกษาธิการ

๔. หลวงอรรถพรพิศาล พ้นจากตำแหน่งรัฐมนตรีช่วยว่าการกระทรวงการอุตสาหกรรม และแต่งตั้งให้เป็นรัฐมนตรีช่วยว่าการกระทรวงยุติธรรม

๕. นายเสมอ กัณฑ์หาญ เป็นรัฐมนตรี

ทั้งนี้ ตั้งแต่บัดนี้เป็นต้นไป

ประกาศ ณ วันที่ ๑๑ มกราคม พุทธศักราช ๒๔๙๔ เป็นปีที่ ๖ ในรัชกาลปัจจุบัน

ผู้รับสนองพระบรมราชโองการ

จอมพล ป. พิบูลสงคราม

นายกรัฐมนตรี

ประวัติ นายเลียง ไชยกาล ป.ม., ท.ช.

นายเลียง ไชยกาล เป็นบุตรของนายสาย และนางสำเนียง ไชยกาล เกิดวันที่ ๒๖ พฤศจิกายน พ.ศ. ๒๔๔๕ ตรงกับปีชกาล ที่ตำบลในเมือง อำเภอเมือง จังหวัดอุบลราชธานี สมรสกับ น.ส.อรพินท์ คุณิตสิน (ปัจจุบันคือนางอรพินท์ ไชยกาล) มีบุตรธิดา ๔ คน คือ นายปกครอง ไชยกาล นายเกตุทัต ไชยกาล นายวรการ ไชยกาล และนางนาคยา กิตติเวช ได้รับเครื่องราชอิสริยาภรณ์ทวีติยาภรณ์ช้างเผือก เมื่อวันที่ ๗ ธันวาคม ๒๔๙๒ และประถมาภรณ์มงกุฎไทย เมื่อวันที่ ๔ มิถุนายน ๒๔๙๓

การศึกษาและดูงาน เมื่อ พ.ศ. ๒๔๖๒ จบการศึกษาชั้นมัธยมปีที่ ๖ จากโรงเรียนประจำจังหวัดอุบลราชธานี “เบญจมหาราช” พ.ศ. ๒๔๖๔ ได้รับประกาศนียบัตรครูประถม (ป.ป.) จากโรงเรียนฝึกหัดครูวัดบวรนิเวศ พระนคร และในปี พ.ศ. ๒๔๖๘ ได้รับปริญญาธรรมศาสตรบัณฑิต จากมหาวิทยาลัยธรรมศาสตร์ นอกจากนั้นยังได้ไปดูงานศาลยุติธรรมและศาลเด็กที่ประเทศสหรัฐอเมริกา เมื่อ พ.ศ. ๒๔๙๕ และพ.ศ. ๒๔๙๖ ดูงานสังคมสงเคราะห์และการศึกษาทางวิทยุกระจายเสียงที่ประเทศออสเตรเลีย

การทำงาน เป็นครูโรงเรียนประจำจังหวัดอุบลราชธานี “เบญจมหาราช” ทนายนความ สมาชิกสภาผู้แทนราษฎร ๑๐ ครั้ง รัฐมนตรี ๖ ครั้ง และกรรมาธิการสภาผู้แทนราษฎร ๑๐๑ ครั้ง

นายเลียง ไชยกาล ดำรงตำแหน่งรัฐมนตรี ตามลำดับดังนี้คือ

- รัฐมนตรี ในคณะรัฐมนตรีชุดที่ ๑๔ มีนายควง อภัยวงศ์ เป็นนายกรัฐมนตรี เมื่อวันที่ ๒ กุมภาพันธ์ - ๑๘ มีนาคม ๒๔๘๙

- รัฐมนตรีช่วยว่าการกระทรวงมหาดไทย ในคณะรัฐมนตรีชุดที่ ๒๑ มีจอมพล ป. พิบูลสงคราม เป็นนายกรัฐมนตรี เมื่อวันที่ ๑๕ เมษายน ๒๔๙๑ - ๒๔ มิถุนายน ๒๔๙๒

- รัฐมนตรีช่วยว่าการกระทรวงมหาดไทย ในคณะรัฐมนตรีชุดที่ ๒๒ มีจอมพล ป. พิบูลสงคราม เป็นนายกรัฐมนตรี เมื่อวันที่ ๒๘ มิถุนายน ๒๔๙๒ - ๑๘ กรกฎาคม ๒๔๙๓

- รัฐมนตรีว่าการกระทรวงยุติธรรม ในคณะรัฐมนตรีชุดที่ ๒๒ เมื่อวันที่ ๑๘ กรกฎาคม ๒๔๙๓ - ๑๑ มกราคม ๒๔๙๔

- รัฐมนตรีว่าการกระทรวงศึกษาธิการ ในคณะรัฐมนตรีชุดที่ ๒๒ เมื่อวันที่ ๑๑ มกราคม - ๒๘ พฤศจิกายน ๒๕๕๔

- รัฐมนตรีช่วยว่าการกระทรวงยุติธรรม ในคณะรัฐมนตรีชุดที่ ๒๖ มีจอมพล-
พล. พิบูลสงคราม เป็นนายกรัฐมนตรี เมื่อวันที่ ๓๑ มีนาคม - ๑๖ กันยายน ๒๕๐๐
ในด้านการเป็นกรรมการสภาผู้แทนจำนวน ๑๐๑ ครั้ง นั้น มีงานที่เกี่ยวข้องกับ
การศึกษา คือ

- กรรมการวิสามัญพิจารณาร่าง พ.ร.บ. ควบคุมเด็กและนักเรียน พ.ศ.
๒๕๔๑ เมื่อวันที่ ๒๓ มีนาคม ๒๕๔๑

- กรรมการวิสามัญพิจารณาร่าง พ.ร.บ. ลูกเสือ เมื่อวันที่ ๒๖ กันยายน
๒๕๔๒

- กรรมการวิสามัญพิจารณาร่าง พ.ร.บ. ประถมศึกษา (ฉบับที่ ๒) พ.ศ.
๒๕๔๓ เมื่อวันที่ ๑ พฤศจิกายน ๒๕๔๓

เมื่อดำรงตำแหน่งรัฐมนตรีว่าการกระทรวงศึกษาธิการ นายเลียง ไชยกาล
ได้แสดงเจตนาอันแรงกล้าที่จะวางรากฐานกระทรวงศึกษาธิการให้เป็นกระทรวงที่มี
สมรรถภาพ จึงได้ทำแผนการศึกษาชาติ ฉบับ พ.ศ. ๒๕๕๔ ได้ฟื้นฟูกิจการลูกเสือ ให้
กำเนิดวิทยาลัยเทคนิค ให้กำเนิดศูนย์อบรมการศึกษาผู้ใหญ่จังหวัดอุบลราชธานี (ศ.อ.ศ.อ.)
และให้กำเนิดงานการมาปนกิจสงเคราะห์ช่วยเพื่อนสมาชิกคุรุสภา (ช.พ.ค.) ของคุรุสภา

งานประพันธ์ มี ๕ เล่ม คือ เคมาล ปาชา ยาวหราล เนห์รู สวรรค์กรรมกร
พันธุ์ของชาติ และธงเหลือง

บั้นปลายชีวิต เมื่อวันที่ ๒๖ เมษายน ๒๕๒๘ ได้เข้ารับรักษาตัว ณ โรงพยาบาล
ทหารผ่านศึก แพทย์วินิจฉัยว่าโลหิตเป็นพิษ และได้ถึงแก่อนิจกรรมด้วยอาการอันสงบ
เมื่อเวลา ๐๑.๒๐ น. ของวันที่ ๒ พฤษภาคม ๒๕๒๘ รวมอายุได้ ๘๓ ปี ๕ เดือน ๖ วัน

คำไว้อาลัย
ของ
นายชวน หลีกภัย
รัฐมนตรีว่าการกระทรวงศึกษาธิการ

แม้นายเลียง ไชยกาล อดีตรัฐมนตรีว่าการกระทรวงศึกษาธิการ จะล่วงลับไปแล้ว แต่ผลงานอันเป็นคุณงามความดีที่ท่านได้สร้างสรรค์เพื่อประโยชน์สุขของส่วนรวม ยังคงปรากฏอยู่จนทุกวันนี้มีน่าน้ำปการ อาทิ ทางด้านการเมือง ท่านได้รับเลือกตั้งเป็นสมาชิกสภาผู้แทนราษฎรจังหวัดอุบลราชธานีติดต่อกันถึง ๑๐ สมัย และได้รับพระราชโองการโปรดเกล้าฯ แต่งตั้งให้เป็นรัฐมนตรี ๖ สมัย ในขณะที่ดำรงตำแหน่งรัฐมนตรีว่าการกระทรวงศึกษาธิการ ท่านได้ดำเนินนโยบายสนับสนุนการศึกษาโดยจัดทำแผนการศึกษาชาติ ฉบับ พ.ศ. ๒๕๓๔ จัดตั้งศูนย์อบรมการศึกษาผู้ใหญ่จังหวัดอุบลราชธานี (ศ.อ.ศ.อ.) และจัดตั้งงานฌาปนกิจสงเคราะห์ช่วยเพื่อนสมาชิกคุรุสภา (ช.พ.ค.) เป็นต้น

ในนามของกระทรวงศึกษาธิการ ขออาลัยส่งแห่งคุณความดีและบุญกุศลทั้งหลายที่ นายเลียง ไชยกาล ได้กระทำไว้ จงเป็นปัจจัยลดบันดาลให้ดวงวิญญาณของท่านไปสู่สุคติในสัมปรายภพเทอญ

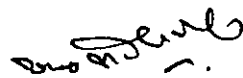

(นายชวน หลีกภัย)
รัฐมนตรีว่าการกระทรวงศึกษาธิการ

คำไว้อาลัย
ของ
นายสมาน แสงมลิ
ปลัดกระทรวงศึกษาธิการ

นายเลียง ไชยกาล สมาชิกสภาผู้แทนราษฎรจังหวัดอุบลราชธานี ได้รับพระบรมราชโองการโปรดเกล้าฯ แต่งตั้งให้เป็นผู้แทนรัฐมนตรีว่าการกระทรวงศึกษาธิการ และดำรงตำแหน่งอยู่เป็นเวลา ๑๐ เดือนเศษ แต่ถึงแม้ว่าจะเป็นระยะเวลาไม่นานนัก ท่านก็แสดงเจตนาอันแรงกล้าในอันที่จะวางรากฐานกระทรวงศึกษาธิการให้เป็นกระทรวงที่มีสมรรถภาพ และเจริญก้าวหน้าในด้านการพัฒนาการศึกษา ตลอดระยะเวลาที่ท่านมีชีวิตอยู่ ท่านเป็นผู้ที่ได้ต่อสู้ชีวิตมาอย่างมาก มีใจคอกว้างขวาง เป็นทั้งนักเขียนและนักพูดที่คนทั่วประเทศรู้จักชื่อเสียงดี ดังนั้นการสูญเสียท่านไปจึงเป็นสิ่งที่น่าเสียดายยิ่ง

ข้าพเจ้าขอตั้งความหวังว่า ด้วยกุศลผลบุญราศีซึ่งเกิดจากการบำเพ็ญคุณงามความดีตลอดสมัยที่มีชีวิตอยู่ของท่าน คงจะเป็นปัจจัยนำดวงวิญญาณของท่านไปสู่สุคติในสัมปรายภพ
ชั้วนิรันดร

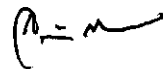

(นายสมาน แสงมลิ)
ปลัดกระทรวงศึกษาธิการ

ระลึกถึง คุณเลียง ไชยกาล

ข้าพเจ้าคิดถึงคุณเลียง ไชยกาลมาก ในเมื่อได้ทราบว่าคุณเลียงจากพวกเราไป ข้าพเจ้ากับคุณเลียงรู้จักกันเคยและได้ร่วมมือกันมาช้านาน ตั้งแต่สมัยที่เราได้เรียนหนังสือด้วยกันมา ครั้นเรียนสำเร็จแล้วต่างคนต่างก็แยกย้ายกันไป ข้าพเจ้าต้องไปเมืองนอกเสียนานหลายครั้ง แต่คุณเลียงก็ไม่เคยลืมข้าพเจ้า ครั้งหนึ่งเมื่อข้าพเจ้าไปอยู่เสียดิยูเนสโก ในกรุงปารีส คุณเลียงได้มาเป็นรัฐมนตรีว่าการกระทรวงศึกษาธิการ ก็นึกถึงข้าพเจ้าว่า ได้ตั้งกรมขึ้นอีกกรมหนึ่ง (ประชาศึกษา) ก็ตามตัวไปให้ข้าพเจ้ากลับมาช่วยงานกัน แต่ข้าพเจ้าก็กลับไม่ได้ เพราะมีลูกเรียนอยู่ด้วยที่เมืองนอกถึง ๔ คน เงินเดือนอธิบดีเวลานั้นก็เพียง ๖๐๐ บาท ข้าพเจ้ากลับมาลูกก็จะไม่ได้เรียนหนังสือ คุณเลียงก็บอกไปว่าไม่เป็นไร ครั้งนี้จะให้อภัยเข้าก่อน อภัยก็เรียนด้วยกันมา แล้วจะตั้งกรมให้ใหม่ ข้าพเจ้าจึงอยู่เมืองนอกต่อไป ครั้นข้าพเจ้ากลับมา คุณเลียงออกหนังสือพิมพ์ฉบับหนึ่งสำหรับพรรคของท่าน เรียกว่า “ประชาชน” ก็ได้เรียกข้าพเจ้าไปช่วยในทางด้านวิชาการ คือให้เป็นผู้ค้นคว้าความรู้แปลก ๆ ใหม่ ๆ มาช่วยลงหนังสือพิมพ์ให้ โดยเชื่อถือนับถือข้าพเจ้าว่าเป็นนักวิชาการ ข้าพเจ้าก็หาเรื่องมาลงให้เรื่อยโดยคุณเลียงไม่เคยซักถามเลยว่าจะเป็นเรื่องราวอย่างใด ยอมรับลงให้ทั้งสิ้น

ข้าพเจ้ากับคุณเลียงสนิทสนมกันไ้แต่ทางด้านส่วนตัวไม่ ทางด้านภรรยาภักสนิทกันมาก ภรรยาของข้าพเจ้าเกิดที่จังหวัดอุบลราชธานี และ พ่อตาของข้าพเจ้าก็บังเอิญไปเป็นข้าหลวงประจำจังหวัดอุบลราชธานี เราจึงต้องพบปะกันเสมอ เราเป็นเพื่อนที่สนิทรักใคร่กันมาก โดยเฉพาะคุณเลียงเป็นคนดี อารีอารอบต่อเพื่อนฝูง ในขณะนั้นคุณเลียงเป็นผู้แทนราษฎรจังหวัดอุบลราชธานี

ข้าพเจ้าอาจจะเคยได้ว่า ตั้งแต่สมัยเปลี่ยนแปลงการปกครองมาจนกระทั่งบัดนี้ ข้าพเจ้ารู้จักรัฐมนตรีว่าการกระทรวงศึกษาธิการทุกคน บางคนเป็นเพื่อนกันมาในอังกฤษ บางคนเป็นเพื่อนกันมาในฝรั่งเศส บางคนก็ในเยอรมัน เพราะข้าพเจ้าไปเป็นนักเรียนมาทั้งสามประเทศ และข้าพเจ้ารับราชการในกระทรวงศึกษาธิการมาตั้งแต่ พ.ศ. ๒๔๗๖ จนกระทั่งบัดนี้ เมื่อออกราชการแล้วก็ยังคงช่วยราชการอยู่จนบัดนี้ รัฐมนตรีบางท่านเข้มงวด บางท่านเคร่งครัดในเรื่องการงาน บางคนใจดีขอมอะไรก็อนุญาต บางคนเรียกไปต่อว่าบ่อย ๆ บางคนมาแบบทหารเคร่งครัดในวินัย แต่ทุกท่านเรียกข้าพเจ้าไปใช้โดยตรง

ทุกคน มีอยู่ท่านรัฐมนตรี ๑ ใช้ให้ข้าพเจ้าเขียนประมวลการสอนประถมศึกษาคนเดียว
ทั้งเล่ม เสร็จแล้วพอข้าพเจ้านำไปเสนอ บอกว่าไม่ต้องตรวจ เช่นสั่งให้ใช้ทั่วประเทศเลย
สำหรับคุณเลียง แม้เป็นนายข้าพเจ้าเพียงแต่ในนาม เพราะแม้ข้าพเจ้าอยู่ปารีส ก็ยังเป็นคน
สังกัดกระทรวงศึกษาธิการอยู่ แต่เท่าที่ตลอดชีวิตที่เราติดต่อกันมา ข้าพเจ้ารักนิสัย
คุณเลียงมาก เพราะเป็นคนใจเย็น เรียบร้อย สุภาพ และรักเพื่อนฝูง ตั้งอกตั้งใจต่อกรงาน
มาก ดังที่จะได้เห็นผลว่า ในขณะที่ท่านมาอยู่กระทรวงศึกษาธิการได้ขยายการงานและ
ตั้งกรมใหม่ขึ้นอีก ๒ กรม

การจากไปของคุณเลียงจึงเป็นที่น่าเสียดายและเป็นทีที่เสียใจแก่เพื่อนฝูงมาก เพราะ
ท่านเป็นนักการเมืองที่มีอุดมคติสูง ตั้งใจทำการงานเพื่อความก้าวหน้าของประเทศชาติ
ข้าพเจ้าขอส่งความระลึกถึงมายังท่าน ท่านจะอยู่ที่ไหนก็ตาม ขอท่านจงมีแต่ความสุขใน
สัมปรายภาพเถิด

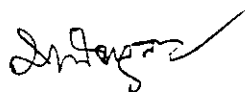

(ม.ล. มานิจ ชุมสาย)

๕ กรกฎาคม ๒๕๒๙

คำไว้อาลัยแด่อดีต รมว. เลียง ไชยกาล

ในบรรดาสมาชิกสภาผู้แทนราษฎรสมัยแรก ๆ ของภาคตะวันออกเฉียงเหนือ มีอยู่ห้าท่านที่ยังอยู่ในความทรงจำของประชาชนเป็นเวลานาน บุคคลผู้ทรงเกียรติเหล่านี้คือ คุณทองอินทร์ ภูริพัฒน์ คุณถวิล อุดล คุณจำลอง ดาวเรือง คุณเตียง ศิริขันธ์ และคุณเลียง ไชยกาล

ทั้งห้าท่านอภิปรายในสภาด้วยคารมคมคาย มีเหตุผล และพูดโดยมีข้อเท็จจริง ไม่ใช่อยากพูดก็พูดอย่างเลื่อนลอย จึงเป็นผู้แทนที่ประชาชนชอบ แต่รัฐบาลไม่ชอบ สมัยเผด็จการครองเมือง สามท่านแรกถูกฆาตกรรมที่บางเขนระหว่างย้ายที่คุมขัง ท่านที่สี่ถูกเผาทั้งในป่าจังหวัดกาญจนบุรี เหลือเพียงคุณเลียง ไชยกาล คนเดียวอยู่รอดตลอดมา

คุณเลียง ไชยกาลจะเป็นผู้แทนราษฎรคนเดียวที่ได้รับการเลือกตั้งติดต่อกันมาถึง ๑๐ สมัย เมื่อเกิดปฏิวัติรัฐประหาร มีการเลือกตั้งใหม่ คุณเลียง ไชยกาลก็ลงสมัคร หรือเมื่อมีการยุบสภา มีการเลือกตั้งอีก คุณเลียง ไชยกาลก็ลงสมัครอีก และก็ได้รับเลือกเป็นผู้แทนทุกครั้ง เพราะคุณเลียง ไชยกาลเป็นนักการเมืองที่ซื่อสัตย์ เป็นกันเองกับคนทุก ๆ คน

เมื่อประชาธิปไตยของไทยทำท่าจะราบรื่น คุณเลียง ไชยกาลก็ได้มีโอกาสเข้ามาบริหารกิจการของบ้านเมืองถึง ๓ ครั้ง คือเป็นรัฐมนตรีช่วยว่าการกระทรวงมหาดไทย รัฐมนตรีว่าการกระทรวงศึกษาธิการ และรัฐมนตรีว่าการกระทรวงยุติธรรม

กระทรวงศึกษาธิการใน พ.ศ. ๒๔๙๔ มีรัฐมนตรีว่าการถึง ๓ ท่าน คือ พล.ท. สวัสดิ์ ส. สวัสดิ์เกียรติ คุณเลียง ไชยกาล และ พล.อ. มังกร พรหมโยธี ท่านแรกและท่านหลังมาจากกลุ่มผู้มีอำนาจที่ครองเมือง ส่วนคุณเลียง มาจากการเลือกตั้ง แต่ท่านก็มีโอกาสทำงานให้กระทรวงศึกษาธิการไม่นานนัก

เมื่อท่านเข้ามาดำรงตำแหน่งรัฐมนตรีว่าการกระทรวงศึกษาธิการนั้น ท่านก็ทำงานด้วยความสบายใจ เพราะท่านเป็นกันเองกับข้าราชการ ไม่ถือตัว ข้าราชการรุ่นเก่าที่รู้จักกับท่านมาแต่เดิมก็มีไม่น้อย

คุณเลียง ไชยกาลมีบทบาทอันดีเด่นในสภาผู้แทนเป็นอย่างมาก เฉพาะเรื่องของการศึกษานั้น แม้ก่อนที่ท่านจะมาดำรงตำแหน่งรัฐมนตรีว่าการกระทรวงศึกษาธิการ หรือหลังจากที่ท่านพ้นตำแหน่งไปแล้ว ท่านก็สนับสนุนการศึกษาของชาติสม่ำเสมอตลอดมา

เมื่อข้าพเจ้าได้ข่าวมรณกรรมของท่าน ข้าพเจ้ามิใช่จะคิดแต่เพียงว่า อดีตรัฐมนตรี
ของกระทรวงศึกษาธิการได้จากไปอีกท่านหนึ่งแล้วเท่านั้น แต่รู้สึกอาลัยที่เมืองไทยเสีย
อดีตนักการเมืองที่สู้เพื่อระบอบประชาธิปไตยอย่างน่าสรรเสริญยิ่งไปอีกท่านหนึ่ง
ขอวิญญานของอดีต ร.มว. เลียง ไชยกาล จงไปสู่สุคติ และประสบสันติสุขทุกภพ
ทุกชาติเถิด



(นายเกรียง กীরติกร)

คำไว้อาลัย

คุณเตียง ไชยกาล

คุณเตียง ไชยกาลเป็นนักการเมืองรุ่นเก่า ท่านได้ต่อสู้ในวงการเมืองมาเป็นเวลานาน เริ่มต้นจากการเป็นผู้แทนราษฎรจังหวัดอุบลราชธานี ท่านมีบทบาทในสภาผู้แทนราษฎรอย่างกว้างขวาง ดังเป็นที่ทราบกันดีอยู่แล้ว ในบั้นปลายชีวิตทางการเมืองของท่าน ท่านก็ได้เข้ามาดำรงตำแหน่งรัฐมนตรีว่าการกระทรวงศึกษาธิการใน พ.ศ. ๒๔๙๔ ซึ่งก็นับว่าเป็นผลสำเร็จทางการเมืองอย่างงดงามของท่าน

ในขณะที่ท่านดำรงตำแหน่งรัฐมนตรีว่าการกระทรวงศึกษาธิการนั้น ผมกำลังศึกษาอยู่ในต่างประเทศ จึงมิได้มีโอกาสรับใช้ท่านโดยตรง ได้ทราบจากท่านผู้ใหญ่หลายท่าน ซึ่งเล่าให้ฟังว่าในระยะที่คุณเตียงดำรงตำแหน่งรัฐมนตรีว่าการกระทรวงศึกษาธิการอยู่นั้น ท่านถือเอาประโยชน์ของประชาชนเป็นที่ตั้ง ถึงแม้ว่าท่านจะมีความเคารพต่อข้าราชการประจำ แต่ท่านก็กล้าขัดแย้งกับข้าราชการประจำเพื่อผลประโยชน์ของประชาชน ได้ทราบว่าท่านได้ทำคุณประโยชน์และนำความเจริญก้าวหน้ามาสู่ระบบการศึกษาเป็นอันมาก นับได้ว่าท่านเป็นนักการเมืองอาชีพที่ควรแก่การยกย่องและถือเป็นแบบอย่าง

ขออำนาจคุณพระศรีรัตนตรัยและบุญราศีทั้งหมดที่ท่านได้นำเป็ญมาจงดลบันดาลและเป็นผลานิสงส์เสริมส่งให้ดวงวิญญาณของท่านเป็นสุขในสัมปรายภพชั่วนิรันดร์เทอญ

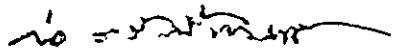

(นายก่อ สวัสดิ์พานิชย์)

คำไว้อาลัย

เมื่อ ๒๐ กว่าปีมาแล้ว ข้าพเจ้าเคยเขียนไว้ในสมุดที่ระลึกงานฌาปนกิจศพมารดาของข้าพเจ้า ตอนหนึ่งมีความว่า

“สมุดนี้เริ่มด้วยความว่างเปล่าและบริสุทธิ์ จะใช้ด้วยความเรียบร้อย หรือฉีกทิ้ง หรือจะใช้ให้เป็นประโยชน์ เป็นโทษ แก่ตนเอง และผู้อื่น หรือดี เลว มากน้อยอย่างไร ย่อมอยู่ที่ตัวผู้ใช้

ชีวิตก็เช่นกันไม่ว่าจะกำเนิดมาในฐานะใด แต่ก็เริ่มด้วยความว่างเปล่า และบริสุทธิ์ (โดยมีกรรมเก่าเป็นส่วนประกอบคลุกเคล้าเจือปนมาด้วย) การจะดำรงชีวิตให้เป็นไปอย่างมีระเบียบ หรือถูกทอดทิ้ง หรือเป็นประโยชน์ ให้โทษ แก่ตนเอง และผู้อื่น หรือดี เลว มากน้อยอย่างไร ย่อมเป็นผลสะท้อนจากการใช้ชีวิตของผู้นั้น

แต่ผลสุดท้าย ทั้งสมุดและชีวิตก็ย่อมมีอันเป็นสิ้นสภาพไปด้วยกัน”

ข้าพเจ้ารู้สึกว้า ข้อนความเหล่านั้นยังใช้ได้อยู่ และแนวทางที่จะนำไปให้ชีวิตเป็นไปอย่างมีระเบียบ ไม่ถูกทอดทิ้ง ทั้งยังเป็นประโยชน์ เป็นส่วนดีแก่ตนเอง และสังคมประการหนึ่งก็คือ การดำเนินชีวิตไปตามครรลองของสิทธิและหน้าที่ให้ดีที่สุด และถูกต้องตามขั้นตอนและวงจรของชีวิตด้วยความรับผิดชอบอย่างแท้จริง ไม่ว่าจะอยู่ในสภาพใด ๆ เช่น เป็นเด็ก เป็นหนุ่มสาว เป็นบิดามารดา เป็นครอบครัว เป็นผู้ทำงานในหน้าที่ต่าง ๆ เป็นผู้อยู่ในปกครอง เป็นผู้ปกครอง เป็นราษฎร เป็นรัฐสภา ฯลฯ แล้ว เกียรติยศ ชื่อเสียง ความดีงาม ความเจริญจะพึงบังเกิดแก่ชีวิตนั้น รวมทั้งผู้ที่เกี่ยวข้อง และสังคมนั้น ๆ อย่างแน่นอน

ข้าพเจ้าเคยร่วมงานกับคุณเฉลียง ไชยกาล ในช่วงระยะเวลาที่คุณเฉลียง ดำรงตำแหน่งรัฐมนตรีว่าการกระทรวงศึกษาธิการ และโดยที่บังเอิญข้าพเจ้าได้เคยอยู่ในแวดวงของงานนี้มาระยะเวลาหนึ่งนานพอสมควร เนื่องจากได้รับราชการในสำนักงานเลขาธิการรัฐมนตรีของกระทรวงศึกษาธิการมาหลายยุคหลายสมัย นับตั้งแต่ดำรงตำแหน่งหัวหน้าแผนกการเมือง ผู้ช่วยเลขาธิการรัฐมนตรี และเลขาธิการรัฐมนตรีว่าการกระทรวงศึกษาธิการ จึงทำให้ข้าพเจ้าพอจะสรุปความคิดเห็นได้ว่า ปฏิบัติและการปฏิบัติตามสิทธิและหน้าที่ ทั้งในทางส่วนตัว และการงานของคุณเฉลียง ไชยกาล ในฐานะต่าง ๆ กัน

อาทิเช่น ในฐานะเพื่อน ในฐานะสมาชิกสภาผู้แทนราษฎร ในฐานะคณะรัฐมนตรี ในฐานะรัฐมนตรีว่าการกระทรวงศึกษาธิการ ผู้วางนโยบายการศึกษา ในฐานะผู้บังคับบัญชาข้าราชการ ในฐานะผู้บริหาร ซึ่งจำต้องเกี่ยวข้องกับบุคคลทั่วไป ทั้งข้าราชการ ราษฎร และสื่อมวลชนเป็นจำนวนมากนั้น คุณเลียง ไชยกาล สามารถแยกแยะเวลา โอกาส วิธี และการดำเนินการ ใช้สิทธิและปฏิบัติหน้าที่ต่าง ๆ ในความรับผิดชอบได้อย่างดีที่สุดจนเป็นที่ชอบพอ นับถือ ของบุคคลที่เกี่ยวข้องทั่วไปโดยไม่น้อยหน้ารัฐมนตรีว่าการกระทรวงศึกษาธิการท่านอื่น ๆ เลย สมควรแก่การที่จะได้รับการกล่าวถึงว่า “เมื่ออยู่เขาก็ดีใจ เมื่อจากไปเขาก็คิดถึง” โดยเพิ่มคำว่า “อย่างมาก” เข้าไว้ด้วย

วชธ. เอี่ยมโชติ

(นายวัชระ เอี่ยมโชติ)

นายเลียง ไชยกาล กับกระทรวงศึกษาธิการ

แนวความคิดของรัฐมนตรีว่าการ
ครุประชาบาล

วัชระ เอี่ยมโชติ
เลียง ไชยกาล

คำปราศรัยของนายเลียง ไชยกาล รัฐมนตรีว่าการกระทรวงศึกษาธิการ ในการไปตรวจ
ราชการที่จังหวัดปทุมธานี วันที่ ๒๙ มิถุนายน ๒๔๙๔

คำกล่าวของนายเลียง ไชยกาล รัฐมนตรีว่าการกระทรวงศึกษาธิการ ในพิธีเปิดการ
ชุมนุมเพื่อการศึกษาระหว่างบิดมกคเรียนฤดูร้อน พ.ศ. ๒๔๙๔ ณ จังหวัดพิษณุโลก
วันที่ ๙ เมษายน ๒๔๙๔

คำขวัญ : การดำเนินงานอาชีพะศึกษาผู้ใหญ่

แนวความคิดของรัฐมนตรีว่าการ

นับตั้งแต่ นายเลียง ไชยกาล รัฐมนตรีว่าการกระทรวงศึกษาธิการปัจจุบัน ได้สละตำแหน่งรัฐมนตรีว่าการกระทรวงยุติธรรมมารับตำแหน่งในทางการศึกษาแล้วก็ปรากฏข่าวคราวจากหนังสือพิมพ์และในวงการศึกษาอยู่เสมอว่า ได้มีการจัดการสนับสนุนฐานะของกระทรวงศึกษาธิการให้ดียิ่งขึ้นด้วยประการต่าง ๆ เราเชื่อว่าท่านรัฐมนตรีว่าการกระทรวงศึกษาธิการผู้นี้มีเจตนาอย่างยิ่งที่จะปรับปรุงสนับสนุนการศึกษาของชาติให้เจริญก้าวหน้า ก่อนที่ท่านจะมารับงานในด้านการศึกษานี้ ท่านรัฐมนตรีได้เป็นผู้ริเริ่มให้ตั้งศาลเด็กและเยาวชน ซึ่งท่านยังคิดตามคู่มือการกระทำของท่านครั้งนี้อยู่ตลอดมา ครั้นเมื่อมาจับงานในด้านการศึกษาเข้าก็เป็นระยะเวลาที่เหมาะสม ด้วยเป็นระยะเวลาที่มีการประชุมกันค้ำเพื่อการศึกษาประชาบาล ซึ่งผลจากการประชุมกันค้ำนั้นจะต้องเสนอมาเพื่อให้กระทรวงศึกษาธิการพิจารณาคำเนิการแก้ไขให้เป็นไปตามหลักเกณฑ์ที่พิจารณาได้มานี้ต่อไป นับว่าเป็นโอกาสที่ท่านรัฐมนตรีจะได้แสดงความสามารถแก้ปัญหาที่ควรแก้ไขนี้เข้าสู่ที่ประชุมคณะรัฐมนตรีเพื่อแก้ไขให้การศึกษาประชาบาลได้เป็นไปด้วยดี สมกับที่ได้ลงทุนลงแรงประชุมกันค้ำกันมาด้วยความเหนื่อยยาก นอกจากนี้แล้วปัญหาที่ท่านรัฐมนตรีกำลังจับขึ้นเป็นเรื่องพิจารณา เพื่อสนับสนุนกระทรวงศึกษาธิการในปัจจุบันนี้เท่าที่เรารวบก็มี

๑. การปรับปรุงยกฐานะกองประชาบาลขึ้นเป็นกรม โดยให้ชื่อว่ากรมประชาศึกษา กิจการอันนี้เป็นเรื่องที่เหมาะสมแก่เวลาอย่างยิ่ง ซึ่งทางกระทรวงศึกษาธิการได้เคยพิจารณาอยู่แล้ว แต่มีอุปสรรคต่าง ๆ ทำให้ติดขัดอยู่ตลอดมา ครั้นมาถึงปัจจุบันนี้ เมื่อครุประชาบาลมีฐานะเป็นข้าราชการแล้ว เพียงจำนวนครุประชาบาลเท่านั้นก็มากกว่าครูในโรงเรียนทั้งสามัญศึกษาและอาชีวศึกษาหลายสิบเท่า กิจการต่าง ๆ ตลอดจนเรื่องการเงินก็มากมายนัก สมควรอย่างยิ่งที่จะเป็นกรมขึ้น การที่ท่านรัฐมนตรีสนับสนุนจนเป็นผลผ่านการรับหลักการและการพิจารณาจากคณะกรรมการของรัฐบาลแล้ว เหลือแต่จะผ่านการพิจารณาจากคณะกรรมการกฤษฎีกาและเข้าสู่สภาเท่านั้น จึงเป็นเรื่องที่ควรสนับสนุนอย่างยิ่ง

๒. การคิดเวลาในระหว่างเป็นครูประจำบาลมาตั้งแต่ก่อนการยกฐานะครูประจำบาลขึ้นเป็นข้าราชการให้รวมเป็นเวลาราชการในการคิดบำเหน็จบำนาญด้วย ซึ่งเรื่องนี้เป็นเรื่องที่ค้างคามาก จนกระทั่งเรื่องพระราชบัญญัติบำเหน็จบำนาญเข้าสู่สภา และเป็นความประสงค์ของสมาชิกสภาผู้แทนเป็นส่วนมาก ท่านรัฐมนตรีจึงรวบรัดว่า ความจริงก็เป็นความประสงค์ของกระทรวงศึกษาธิการอยู่เหมือนกัน เรื่องจึงเป็นอันลงรอย ซึ่งทั้งนี้ปรากฏว่าเป็นที่พอใจของครูประจำบาลโดยทั่วกัน

๓. สวัสดิภาพของข้าราชการครู ปรากฏว่าท่านรัฐมนตรีมีวัตถุประสงค์ที่จะช่วยเหลือครอบครัว คือบุตรภรรยาของครูให้มีสวัสดิภาพเป็นที่น่าพึงพอใจ โดยเฉพาะในเมื่อครูผู้หนึ่งถึงแก่กรรมลง ก็ปรารถนาที่จะให้ครูทุก ๆ คนยอมเสียสละความสุขส่วนตัว คนละเล็กคนละน้อย เป็นต้นว่าเคยดื่มกาแฟ ๑ ถ้วย ก็ขอร้องให้ลดลงดื่มเพียงครึ่งถ้วย ลงวงเงิน ๓๐ สตางค์หรือกาแฟอีกครึ่งถ้วยไว้เพื่อสละให้เป็นประโยชน์แก่ครอบครัวของครู ที่ถึงแก่กรรมต่อไป หรือผู้ที่เคยสูบบุหรี่หนึ่งซองก็ขอให้ลดลงเหลือเพียงครึ่งหรือค่อนซอง เป็นต้น ถ้าบรรดาครูทั้งหลายยอมสละความสุขเพียงเล็กน้อยนี้ เพื่อบรรเทาความทุกข์ยากของบรรดาบุตรและครอบครัวของครูผู้มีอันเป็นไปแล้วนั้น ก็จะเป็นประโยชน์อย่างมหาศาลแก่บุคคลดังกล่าว เพราะจำนวนเงินที่บรรดาผู้มีจิตช่วยเหลือนี้นรวมกันจะได้เป็นจำนวนหลายหมื่นบาท พอที่จะให้การศึกษาและเลี้ยงดูครอบครัวของผู้มีกรรมเหล่านั้นได้ เรื่องนี้ทางคุรุสภาที่กำลังพิจารณาหาทางดำเนินการอยู่ในขณะนี้แล้ว ซึ่งหวังว่าจะได้รับความเห็นใจและร่วมมือจากบรรดาคุณครูทั้งหลายโดยทั่วไปเป็นอย่างดี

๔. มูลนิธิช่วยเหลือการศึกษาของบุตรครูและของผู้ที่มีอันเป็นไปไม่สามารถจะเล่าเรียนต่อไปให้สำเร็จได้ เนื่องจากอุปสรรคบางประการเกี่ยวกับค่าใช้จ่าย กล่าวคือท่านรัฐมนตรีประสงค์ที่จะให้มีการหาเงินมาแล้วจัดตั้งเป็นมูลนิธิขึ้นเพื่อช่วยเหลือบุคคลที่มีความสามารถในการเล่าเรียนหรือที่มีอุปสรรค เป็นต้นว่ากำลังศึกษาเล่าเรียนอยู่และเกือบจะสำเร็จอยู่แล้ว แต่ผู้ปกครองหรือบิดามารดาต้องถึงแก่กรรมหรือถูกจับกุมไปด้วยเรื่องใด ๆ ก็ตาม ทำให้ขาดผู้อุปถัมภ์ ไม่สามารถจะศึกษาเล่าเรียนต่อไปได้ ให้ได้ใช้จ่ายในการศึกษาเล่าเรียนโดยใช้เงินจากผลประโยชน์ของมูลนิธิดังกล่าวนั้น เรื่องนี้ได้ทราบว่าจะกำลังให้ข้าราชการผู้ใหญ่ในกระทรวงศึกษาธิการพิจารณาคำเนินการวางระเบียบการและหาทุนอยู่ คงจะเป็นเรื่องที่มีประโยชน์และเป็นที่สนใจของครูอยู่เป็นอันมาก

๕. เพื่อเผยแพร่การศึกษาประจำบาลให้เป็นที่เข้าใจแก่ประชาชนโดยทั่วไปว่า การศึกษาประจำบาลนี้เป็นรากฐานแห่งความเจริญของการศึกษาในขั้นต่อไปอันเป็น

รากฐานแห่งความเจริญของประเทศชาติในที่สุดนั่นเอง ท่านรัฐมนตรีว่าการกระทรวงศึกษาธิการจึงมีประสงค์จะออกทุนทรัพย์ส่วนตัวให้เป็นรางวัลในการประกวดเรียงความในเรื่องนี้เพื่อให้คุณครูทั้งหลายได้แสดงสมรรถภาพในการเขียนและบรรยายให้ประชาชนทั่วไปได้เข้าใจซาบซึ้งถึงหลักการข้างต้น เราได้ทราบว่าคุณครูสภากำลังพิจารณา เพื่อร่างระเบียบการประกวดเรียงความนี้ต่อไป เราขอให้ครูบาอาจารย์ทั้งหลายได้เตรียมตัวไว้ แสดงความสามารถของตนต่อไปเสียแต่บัดนี้ด้วย

๖. นอกจากนี้เรายังได้ทราบมาว่า ท่านรัฐมนตรีมีความประสงค์ที่จะรวบรวมบรรดาสมาชิกรัฐสภาและประชาชนทั่วไปทั้งที่เป็นข้าราชการและพลเมืองธรรมดาให้มาจับใจร่วมกันในเรื่องการศึกษาของชาติ ให้เห็นประโยชน์ของการศึกษา ให้มาเป็นเจ้าของการศึกษาของชาติ เพื่อจะได้หาทางช่วยเหลือให้การศึกษาของชาติได้ดำเนินไปด้วยดีทัดเทียมอารยประเทศทั้งหลายโดยทุกประการ ในขั้นแรกนี้ท่านรัฐมนตรีก็จะดำเนินการในเรื่องการอนุบาล การประถมศึกษา การอาชีวศึกษา และการสนับสนุนส่งเสริมโรงเรียนราษฎร์ให้มีฐานะและความมั่นคงยิ่งขึ้น ส่วนผลของการประชุมอบรมกันครั้งนี้ในเรื่องการศึกษาประชาบาลที่ได้กระทำกันมาที่โรงเรียนฝึกหัดครูประสานมิตรนั้น ก็ได้ทราบว่าท่านรัฐมนตรีกำลังพิจารณารวบรวมเพื่อเสนอเป็นหลักการในการปรับปรุงการศึกษาแก่คณะรัฐมนตรีต่อไป

เราหวังเป็นอย่างมากว่า แนวความคิดเห็นดังกล่าวมานี้คงจะได้รับการต้อนรับและความร่วมมือจากบรรดาครูบาอาจารย์ทั้งหลายทั่วไปเป็นอย่างดี และเมื่อท่านรู้สึกที่ท่านเป็นเจ้าของกระทรวงศึกษาธิการด้วยผู้หนึ่งแล้ว ท่านก็ควรที่จะใช้สิทธิที่ท่านมีอยู่ที่ช่วยกันดูแลสนับสนุน และแสดงความคิดเห็นต่าง ๆ เพื่อการศึกษา ส่งตรงมายังกระทรวงศึกษาธิการได้ทันที เพื่อช่วยกันให้การศึกษาได้ก้าวหน้าไปโดยรวดเร็ว

วัชร เอี่ยมโชติ

(เลขานุการรัฐมนตรี)

คชูประชาบาล



นายเตียง ไชยกาล

เรื่องครูประชาบาลนี้ พิมพ์ครั้งแรกเป็นเล่มเล็ก ๆ ขนาด ๘.๕ x ๑๒.๘ ซม. จำนวน ๑๖ หน้า ไม่ปรากฏปีที่พิมพ์ จากความนำของผู้จัดพิมพ์ได้อธิบายที่มาของเรื่องดังนี้

ความนำของผู้จัดพิมพ์

บันทึกนี้ได้พบจากสมุดไดอารี่ ของคุณเลี้ยง ไชยกาล ซึ่งมีผู้คัดส่งไปยังสมาชิกพรรคประชาชน ข้าพเจ้ารู้สึกพอใจมาก เพราะปรากฏว่าคุณเลี้ยง ไชยกาล ได้สนใจกับปัญหาของ “ครู” ตลอดมา

คุณเลี้ยง ไชยกาล ในฐานะเป็นหัวหน้าพรรคประชาชน เมื่อดำรงตำแหน่งเป็นรัฐมนตรีว่าการกระทรวงศึกษาธิการ เมื่อ พ.ศ. ๒๔๙๓ - ๒๔๙๔ ได้แสดงเจตนาอันแรงกล้า ที่จะวางรากฐานกระทรวงศึกษาธิการให้เป็นกระทรวงที่มีสมรรถภาพ จึงได้ทำแผนการศึกษาของชาติ, ฉบับ พ.ศ. ๒๔๙๔ ได้ฟื้นฟูกิจการลูกเสือ ได้ให้กำเนิดวิทยาลัยเทคนิค ให้กำเนิด ศ.อ.ศ.อ. ให้กำเนิด ข.พ.ค. เป็นหลักการที่ใช้วิธีผูกมัดรัฐบาลต่อ ๆ ไป ให้จำต้องสำรองหลักการนี้ โดยผู้มีอำนาจใดก็ไม่สามารถจะล้มเลิกได้

กรมประชาบาล เป็นส่วนหนึ่งที่คุณเลี้ยง ไชยกาล ปลุกปล้ำสร้างจาก “กอง” ขึ้นให้เป็น “กรม” ความเป็นมาดังปรากฏในบันทึกนี้

แต่เป็นความเคราะห์ร้ายของคุณเลี้ยง ไชยกาล คือพรรคประชาชนจะต้องดับแสง โดยเหตุที่คุณเลี้ยง ไชยกาล ได้กล่าวไว้ในที่ทั้งปวงว่า

“ขอให้พรรคประชาชนมีอำนาจในแผ่นดิน” จะสร้างมาตรฐานกระทรวงศึกษาธิการให้ “ใหญ่ยิ่ง”

คงจะเป็นเพราะคำว่า “มีอำนาจในแผ่นดิน” นี้เอง ต่อมา วันที่ ๒๙ พฤศจิกายน ๒๔๙๔ ก็มีปฏิวัติทางวิทยุ คุณเลี้ยง ไชยกาล ก็พ้นจากตำแหน่งรัฐมนตรีว่าการกระทรวงศึกษาธิการไป พรรคประชาชนก็ถูกห้ามด้วยอำนาจรัฐประหารไม่ให้มีต่อไป

บัดนี้ ข้าพเจ้าได้เห็นบันทึก จึงขอเสนอมายังบรรดาครูทั้งหลาย ท่านจะได้ทราบประวัติของครูประชาบาล ตามควร

เรื่องความอภัย ของครูประชาบาล

โดย

เลียง ไชยกาล

ความจริงแท้ก็คือ “ความอภัยของข้าพเจ้า” หรือจะว่า “ความอภัยร่วมกัน” ก็คงไม่ผิด

หลายท่านที่อ่านคำแถลงการณ์ฉบับนี้คงจะกล่าวว่า ข้าพเจ้า “อภัย” “หาเสียง” ถึงแม้ข้าพเจ้าจะอภัยหรือจะหาเสียง หรือจะเอาหน้าอะไรก็ตาม ข้าพเจ้าก็เอาของจริงมาพูด จึงเป็นความชอบธรรมของข้าพเจ้าแล้ว เพราะมิได้หลอกลวงผู้ใดเลย

ข้อเท็จจริงต่อไปนี้ ขอให้ท่านผู้อ่านทดสอบจากคุณอภัย จันทวิมล ปลัดกระทรวง คุณเยื้อ วิชัยดิษฐ์ อธิบดีรองปลัดกระทรวง และอาจารย์วิฑูรย์ จรรยา คุณเชื้อ สนั่นเมือง ฯลฯ ข้าราชการผู้ใหญ่ในกระทรวงศึกษาธิการถึงความจริงดังปรากฏต่อไปนี้

ที่ว่า “อภัย” นั้น

ประการที่ ๑

การคลอตกกฎหมายเพื่อยกฐานะ “กอง” ให้เป็น “กรม” ก็แสนจะยุ่งยากด้วยอุปสรรค เพราะคนในพรรครัฐบาลด้วยกันก็คัดค้านข้าพเจ้าด้วย “ริษยา” โดยอภิปรายแตกตันว่า “คุณเลียงอยากมีหน้ามีตา ฯลฯ” แต่ด้วยความอดทน ข้าพเจ้าก็ชนะเสียงในพรรครัฐบาลผสม และเมื่อมาถึงสภาเขาก็เข้าชากกระแทกแตกตัน แต่ข้าพเจ้าก็ชนะจนได้ เมื่อชนะสภาส่งมาได้แล้วก็ยังมาติดอยู่สภาสูง คือสภาสูงยกให้กรรมการพิจารณา ข้าพเจ้าได้มอบให้ท่านปลัดกระทรวง คือ ฯพณฯ ม.ล. ปิ่น มาลากุล ไปชี้แจงในคณะกรรมการ เพราะตามระเบียบต้องให้ผู้แทนกระทรวงไปชี้แจง ในกรณีนี้ข้าพเจ้าถือเป็นเรื่องสำคัญมาก จึงจำต้องรบกวนท่านข้าราชการชั้นสูงสุด คือท่านปลัดกระทรวงไปแสดงแทนในนามของกระทรวง ส่วนข้าพเจ้าเพียงแต่ถือโอกาสไปเฝ้าสังเกตุการณ์ ฟังข่าวอยู่ใกล้ ๆ ด้วยความกระวนกระวาย เมื่อได้ฟังการโต้วาทีในกรรมการ เห็นท่าไปไม่รอด พอหยุดพัก ข้าพเจ้าก็ตามท่านกรรมการท่านหนึ่งเพื่อกราบเรียนความเป็นมาของเรื่องนี้

ข้าพเจ้าพูด “ผมขอกราบเท้าอาจารย์เล่าความคับใจให้ทราบ”

ท่านถามอย่างแปลกใจ “มีอะไรวิฤตต์เลย?”

ข้าพเจ้าก็กราบเรียนต่อไป

“ท่านอาจารย์ครับ ผมขอเล่าความลับคับอกให้อาจารย์ทราบ คือว่า ผมเข้าร่วมเป็นรัฐบาลในรัฐบาลที่คณะรัฐประหารควบคุม ก็เพื่อจะได้มีส่วนช่วยประชาชน พยายามหาช่องทางที่จะทำอะไร ๆ ให้เกิดผลแก่ส่วนรวม แต่ผมก็ถูกเขาพยายามใช้อำนาจทางอ้อมคุมผม โดยเฉพาะอย่างยิ่งกระทรวงศึกษาธิการ พอตำแหน่งอธิบดีกรมพลศึกษาว่างลง เขาก็สั่งให้ผมบรรจุทหารจากคณะรัฐประหารเป็นอธิบดีกรมแทน

ถ้าผมทำตาม ผมก็เสียคน เพราะขณะนี้ผู้ทรงคุณวุฒิสูง ซึ่งกระทรวงเตรียมพร้อมแล้วก็จะให้รับตำแหน่งนี้ เพราะเป็นเลือดเนื้อของกระทรวง ถ้าผมเอานายทหารมาเป็นอธิบดีคนของกระทรวงผู้มีอาวุโสทั้งหมดโอกาส แล้วข้าราชการทั้งกระทรวงศึกษาธิการก็จะหาว่าผมอ่อนแอ ประจบประแจงรัฐประหารเพื่อเอาตัวรอด ถ้าผมไม่ทำตามเขา เขาก็จะพาดพิาไต่ถามผมจนหงอก แฉเมือง ซึ่งใคร ๆ ก็คาดถูกว่า อะไรจะเกิดขึ้น ผมจึงได้เรียกประชุมด่วนตั้งแต่ชั้นหัวหน้ากองขึ้นไป เล่าความคับใจให้ฟัง และขอความเห็น ในที่สุด เสนอว่า

“เพื่อไม่ให้บัวขำน้ำขุ่น” และเพื่อให้คนที่เป็นเลือดเนื้อของกระทรวงศึกษาธิการของเราได้รับสิทธิ โดยความเป็นธรรม ตามแบบแผนขนบธรรมเนียม ผมจะเสนอตั้งกรมใหม่ขึ้นสองกรมแล้วแบ่งให้ทหารไปเสีย ๑ กรม คนของเราก็ไม่ผิดหวัง (ขณะนั้น คือ คุณเอกัย จันทวิมล) ข้าราชการทั้งหมดก็เห็นชอบด้วยและยินดีที่ผมหาวิธีทางออกได้

๒๗

เรื่องเป็นอย่างนี้แหละท่านอาจารย์ ๆ จะเห็นได้ว่า กรมนี้แหละจะเป็นทางแก้ปัญหาได้ ขอท่านอาจารย์ได้โปรดช่วยผม ศิษย์ของอาจารย์ด้วยความสามารถ ถึงอย่างไรก็ตาม กองนี้มีเหตุผลเพียงพอ ว่าควรจะต้องให้เป็นกรมมานานมาแล้ว”

๒๘

ท่านนิ่งครู่ใหญ่ แล้วพูดว่า

“คุณเตียง ผมเห็นใจ ผมจะพยายามช่วยอธิบายให้เขาเข้าใจกันด้วยดี” ข้าพเจ้าได้กราบขอบพระคุณท่าน และตั้งนมัสการว่าจะไม่เคยลืมบุญคุณท่านจนตลอดไป

ข้าพเจ้าจะยังไม่กล้าออกนามท่านอาจารย์ผู้นี้ เพราะไม่แน่ว่าท่านจะพอใจหรือรังเกียจ เพราะท่านอาจจะคิดเป็นเรื่องการเมืองว่า ท่านทำเพื่อข้าพเจ้าจริง ๆ ไม่ใช่เพื่อส่วนรวม

นี่คือความทุกข์ทุเลของการ คดอด กรมประชาบาล
 ประการที่ ๒

กรมนี้นับเป็นกรมใหม่ ข้าพเจ้าในฐานะหัวหน้าของพรรคประชาชน เป็นรัฐมนตรีว่าการได้ริเริ่มเสนอสนองดำเนินไปตามทางการโดยหน้าที่จนสำเร็จ ทำให้กองประชาบาลได้รับเกียรติยศยกฐานะเป็น “กรม” ขึ้น แต่ยังไม่เคยมีการฉลอง เหมือนกรมสำคัญบางกรมในกระทรวงอื่น ๆ ซึ่งเขาทำกันซ้ำ ๆ ซาก ๆ กรมของข้าพเจ้านี้ตั้งขึ้นไม่กี่เดือน ข้าพเจ้าก็ออกจากฐานะรัฐมนตรีว่าการกระทรวงศึกษาธิการ โดยมีการปฏิวัติรัฐประหาร (๒๔ พฤศจิกายน ๒๔๙๔) อันนี้ข้าพเจ้าเข้าใจว่า รัฐประหารจะแก้พวกข้าพเจ้าออกจากความมีอำนาจ เพราะในระยะนั้นใกล้เวลาเลือกตั้ง (๒๔๙๕) มีข่าวหนาหูจากการยุบหย่ของนักการเมืองพรรคอื่นที่ร่วมรัฐบาลกันว่า พรรคประชาชนกับพรรคเล็ก ๆ ที่ร่วมเป็นสหพรรคจะคิดเป็นรัฐบาลเสียเอง และแล้วจะกระหนาบกระเทือนต่อคณะปฏิวัติสมัยนั้นอย่างร้ายแรง

รัฐบาลสมัยต่อมาเปลี่ยนชื่อกรมนี้เป็น “กรมสามัญ” ไม่เคยมีการฉลอง ทำให้หลายท่านที่รักข้าพเจ้าเข้าใจว่า รัฐบาลใหม่มีเจตนาจะลบเลือนความสำคัญของข้าพเจ้า เช่นองค์การ ข.พ.ค. ยิ่งทำให้เห็นเจตนาอย่างเด่นชัดเพราะ ข.พ.ค. หลังจากข้าพเจ้าพ้นจากตำแหน่งรัฐมนตรีว่าการไปแล้ว ก็ทำท่าจะหยุดชะงัก ไม่ก้าวหน้าเท่าที่ควร แต่โดยวิธีที่ข้าพเจ้าวางไว้เป็นเหตุที่จะเลิกล้มเสียเลยก็ทำไม่ได้ เพราะมีข้อผูกพันกับประชาชน แต่ ข.พ.ค. ก็คับคานหรือมีบทบาทดีขึ้นเรื่อย ๆ เพราะเป็นหลักการที่เป็นกุศลช่วยลูกครูให้มีเงินก้อนหนึ่ง พอได้เรียนหนังสือในเมื่อบิดามารดาที่เป็นครูตายจากไป

ความอาภัพของข้าพเจ้า มีโดยประการฉะนี้แหละอีกประการหนึ่ง
 ประการที่ ๓

มารัฐบาลสมัยปี ๒๕๐๑ กรมนี้ก็ถูกโอนมากระทรวงมหาดไทย ปรากฏว่าพวกครูจำนวนไม่น้อยไม่พอใจในการกระทำของรัฐบาลนี้ วันหนึ่ง พหณฯ รัฐมนตรีว่าการปัจจุบันถูกต่อว่าในที่ประชุมคุรุสภา เมื่อ ๒ - ๓ ปีมานี้เป็นทำนองว่า ปล่อยให้ครูประชาบาลไปสังกัดกระทรวงอื่น

ท่านก็ตอบว่า

“ผมก็มีใจเหมือนพวกคุณนั่นแหละ” (คล้าย ๆ กับว่า “จะให้ผมทำอย่างไรได้เล่า”)

อันที่จริง การย้ายครูประชาบาลในรูปนี้ นักวิชาการบางคนมีความเห็นว่าเหมาะสม แต่ก็มีนักวิชาการเช่นเดียวกันเห็นว่า “การศึกษาทั้งหลาย ควรได้อยู่ในกระทรวงศึกษาธิการ แห่งเดียว การย้ายเช่นนี้ก็โดยหวังผลจะให้ครูประชาบาลเป็นเครื่องมือหาเสียงมากกว่า” ประการที่ ๓ นี้ เป็นนโยบายหนึ่งที่สำคัญ ซึ่งพรรคประชาชนจะต้องพิจารณา โดยเร่งด่วน

คำปราศรัยของนายเลียง ไชยกาล
รัฐมนตรีว่าการกระทรวงศึกษาธิการ
ในการไปตรวจราชการที่จังหวัดปทุมธานี
วันที่ ๒๘ มิถุนายน ๒๔๘๔

“ท่านข้าหลวงประจำจังหวัดและท่านที่เคารพทั้งหลาย

ผมมีความยินดีที่ได้มาพบปะสนทนาวิสาสะแก่ท่านทั้งหลายเกี่ยวกับเรื่องการศึกษาในวันนี้ การที่ครูรัฐบาล ประชาบาล และเทศบาล ได้รับเชิญมาร่วมประชุมฟังคำชี้แจงในครั้งเดียวคราวเดียวกันนี้ ก็เพื่อเป็นการสะดวกและประหยัดเวลา หากมีปัญหาข้อข้องใจอะไร จะได้ออกันเสียให้เสร็จสิ้นกันทีเดียว

ด้วยท่านจอมพล ป. พิบูลสงคราม นายกรัฐมนตรี มีความห่วงใยในการศึกษาของชาติเป็นอันมาก ทั้งนี้คงจะเนื่องมาจากการศึกษาเป็นสิ่งสำคัญอันหนึ่งที่จะยังความเป็นเอกราชของชาติให้ดำรงอยู่ตลอดกาล ทั้งอดีต ปัจจุบันและอนาคต หากท่านจะพิจารณาตามประวัติศาสตร์ จะเห็นได้ว่า บางประเทศสูญเสียเอกราชไปแล้ว บางประเทศเคยเสียเอกราช แต่แล้วก็กลับคืนเป็นเอกราชได้อีก เช่นอินเดีย พม่า นอกจากนี้ก็ยังมีประเทศอื่น ๆ อีก ทำไมเขาจึงกลับเป็นเอกราชได้ ตอบได้ว่า เพราะการศึกษาชาติ พลเมืองจึงมีความรู้และวัฒนธรรมสูง ช่วยกอบกู้เอกราชของชาติได้ บางชาติจะสูญเสียเอกราชไป โดยไม่มีโอกาสกู้คืนได้ เช่น แม้ว ข่า ขมุ สปาตา เป็นต้น ทั้งนี้ก็เป็นผลที่สืบเนื่องมาจากการศึกษา

ประเทศไทยได้จัดการศึกษาให้เจริญก้าวหน้ามาโดยลำดับตั้งแต่ต้นจนถึงปัจจุบันแต่อย่างไรก็ดี หาเพียงพอกับความต้องการของประเทศชาติและประชาชนไม่ ดังจะเห็นได้จากผู้ปกครองร้องทุกข์ว่า บุตรหลานของตนไม่มีที่เรียน คำหนิรัฐบาลว่าไม่เอาใจใส่ต่อการศึกษา ทั้งนี้เพราะเหตุว่า ความเจริญก้าวหน้าทางการศึกษาของโลกโดยทั่วไปเป็นผลกระเทือนมาถึงความเจริญของประเทศชาติเรา ทำให้ชาติต้องการการศึกษายิ่งขึ้น เราจะเห็นว่าแต่ก่อนต้องใช้สารวัดศึกษาคอยค่อนนักเรียนให้เข้าเรียน บัดนี้แม้ไม่มีสารวัดศึกษาสถานที่ก็กลับไม่พอจะให้เรียน

ท่านจอมพล ป. พิบูลสงคราม เป็นห่วงว่าการศึกษาของชาติจะเดินไม่ทันกับความเจริญของประเทศอื่น ๆ เพราะทุกวันนี้มาตรฐานการศึกษาของต่างชาติ เช่นอังกฤษเจริญมาก เด็กจะต้องเรียนอยู่ในโรงเรียนถึงอายุ ๑๔ ปี บางประเทศถึงอายุ ๑๖ ปี ไทยเราเพียง

จบประถมปีที่ ๔ หรืออายุ ๑๔ ปีบริบูรณ์เท่านั้น สมรรถภาพของพลเมืองจะสูงหรือต่ำสำคัญหรือไม่สำคัญ ย่อมพิจารณาได้จากมาตรฐานของการศึกษา เมื่อสมัยที่เรายังเป็นเด็กอยู่จะเห็นว่า คนที่มีความรู้ทางหนังสือไม่กี่ก็อาจจะใหญ่เป็นโตได้ แต่ทุกวันนี้ผู้มีความรู้ขนาดพูดภาษาอังกฤษได้ดี บางคนก็ยังเป็นบ่อขี้ตามไฮเตลเท่านั้น

มาตรฐานการศึกษาของพลเมืองไทยเราถือเอาจบชั้นประถมปีที่ ๔ เป็นเกณฑ์นั้น ขณะนี้น่าจะยังไม่พอใช้ เพราะอยู่ในระดับต่ำเกินไป อย่างน้อยก็ควรจะให้จบชั้นมัธยมปีที่ ๓ แต่ถ้าเราจะจัดอย่างรีบด่วน โดยถือเอาชั้นมัธยมปีที่ ๓ เป็นเกณฑ์ในขณะนี้ก็ยังไม่สามารถทำได้ เพราะเกี่ยวกับกำลังเงินของชาติ ทุกวันนี้เพียงชั้นประถมปีที่ ๔ ก็ยังมีโรงเรียนไม่พอจะให้เรียน บางแห่งต้องนั่งเรียนกับพื้นดิน บางแห่งอาศัยโคนไม้ บางแห่งฝนตกลงมาหลังคาโรงเรียนรั่วไหลเรียนไม่ได้ สิ่งเหล่านี้เป็นข้อที่เราควรคิดคำนึงให้มาก

เราจะช่วยกันเร่งการศึกษาให้เจริญก้าวหน้าอย่างไร จึงจะทันกับความเจริญของโลกเช่นต่างชาติเขา ทั้งนี้เพราะปรากฏว่า เขาเจริญถึงตัวสูงขึ้นอย่างรวดเร็ว แต่เราเจริญก้าวหน้าไปทีละน้อยอย่างเชื่องช้า ความก้าวหน้าของชาติจึงน่าวิตกมาก ถ้าหากเรามีผู้คนมีความรู้น้อย ๆ

ก่อนที่จะกล่าวถึงวิธีที่จะเร่งรัดการศึกษาให้ก้าวหน้าไปอย่างรวดเร็วนั้น ใครจะขอ นำข่าวดีมาแจ้งให้ทราบเสียก่อนว่าบัดนี้ได้มีประกาศพระบรมราชโองการโปรดเกล้าฯ ให้ใช้แผนการศึกษาของชาติใหม่แล้ว แผนการศึกษาใหม่นี้เป็นแผนการศึกษาที่เกิดขึ้นได้โดยความยากเย็น เพราะต้องผ่านการพิจารณาอย่างละเอียดถี่ถ้วนจากผู้เชี่ยวชาญการศึกษาโดยตรงของครูบาอาจารย์ในกระทรวงศึกษาธิการ และความชัดเจนชำนาญงานของปลัดกระทรวงทุกกระทรวง

ตามแผนการศึกษาของชาติใหม่ นี้ จะต้องยอมรับนับถือว่า การศึกษาของชาติเป็นสิ่งสำคัญในอันดับแรก ดังได้ตราไว้เป็นลายลักษณ์อักษรว่า "รัฐพึงถือว่าการศึกษาเป็นสิ่งสำคัญในอันดับแรก....." อันดับแรกก็คืออันดับหนึ่งซึ่งเป็นยอดของอันดับอื่น ๆ เป็นอันว่ารัฐจะต้องยอมยกนิ้วให้แก่การศึกษา ซึ่งกระทรวงศึกษาธิการมีหน้าที่จัดอยู่โดยนิตินัย ดังกล่าวนี้ เพราะเป็นประกาศพระบรมราชโองการของพระบาทสมเด็จพระเจ้าอยู่หัว โดย พณฯ ท่านจอมพล ป. พิบูลสงคราม เป็นผู้ลงนามรับสนองพระบรมราชโองการ

ถ้าเราท่านทั้งหลายได้ร่วมมือกันจรดโรงการศึกษาให้ก่อเกิดประโยชน์แก่ประเทศชาติแล้ว อย่างช้าคงไม่เกิน ๒๐ ปี อย่างเร็ว ๑๐ ปี อย่างเร็วที่สุดใน ๕ ปี การศึกษาจะเจริญก้าวหน้าไปอย่างผิดหูผิดตา

ปัญหาว่า เราจะร่วมมือกันโดยวิธีใด การร่วมมือนี้หมายถึงการร่วมกันในความดี ความตั้งใจ ความสมัครสมานสามัคคี ความปลงใจที่จะเป็นอันหนึ่งอันเดียวกันเป็น "เอกภาพ" ภาวนาขอให้การศึกษาเจริญรุ่งเรืองในเวลาอันรวดเร็ว โดยระเบียบแบบแผนแล้วเราอย่าคิดหนีจากกระทรวงศึกษาธิการเป็นข้อแรก เพราะสังเกตดูโดยทั่วไปพอเรียนดีหน่อยสูงหน่อยก็มักจะหนีอาชีพครู ถือเอาครูเป็นศาลาพักร้อน ถ้าเป็นครูสตรีก็มักจะมีสามีเป็นหลักฐานลาออกไป ผู้ชายสอบได้กฎหมายก็ไปเป็นผู้พิพากษา จำศาล อัยการ ปลัดอำเภอ นายอำเภอ ฯลฯ และอื่น ๆ อีกมากมาย เรื่องนี้กระทรวงศึกษาธิการและผมเองโดยส่วนตัวมีความเห็นใจอยู่มาก เพราะสิ่งทั้งหลายย่อมมาแต่เหตุ อยากจะพูดโดยยกอุทาหรณ์ สมมุติว่าผมเป็นเจ้าของบ้านหลังหนึ่งที่มีบริเวณแคบไม่สะดวกแก่การเข้าออก สภาพภายในบ้านก็ไม่มีสิ่งใดที่น่าเจริญตาเจริญใจ ณ ที่ใกล้กันนั้นมีบ้านอีกหลังหนึ่ง ซึ่งเป็นของเพื่อนบ้าน มีบริเวณกว้างขวาง เข้าออกสะดวก มีสนามกีฬาหน้าบ้าน มีสวนดอกไม้หลังบ้าน มีน้ำพุกลางลานบ้าน ลมเย็นตลอดทั้งวัน ภายในบ้านมีเฟอร์นิเจอร์สวยหรู มีคนใช้คอยรับใช้ หากจะให้เลือกระหว่างบ้านสองหลังนี้คงไม่มีใครที่จะสมัครอยู่บ้านผมมากกว่าบ้านของเพื่อนบ้าน นอกจากความจำเป็นจะบังคับเพราะทุกคนก็มีความปรารถนาที่จะแสวงหาความสุขกายสบายใจด้วยกันทั้งนั้น เมื่อบ้านผมไม่น่าอยู่ และเขาก็มีฐานะหรือสิทธิพอจะไปอยู่ในบ้านของเพื่อนบ้านของผมได้แล้ว ก็เป็นธรรมดาที่เขาจะต้องทิ้งบ้านเก่าไปอยู่บ้านใหม่ที่สบายกว่า

ฉะนั้น ถ้ากระทรวงศึกษาธิการสามารถทำบ้านให้น่าอยู่น่าอาศัยได้มากเพียงใด ความรังเกียจของครูที่จะยินดียิ่งอยู่อาศัยก็จะมีน้อยเข้าเพียงนั้น กระทรวงศึกษาธิการมีความสำนึกในเรื่องนี้ดีแล้ว และกำลังพยายามทุกวิถีทางที่จะทำบ้านให้น่าอยู่น่าอาศัย ได้เฟื่องถึงถึงความเป็นอยู่ของครูโดยทั่วไป วันหนึ่งครูจะต้องพูดมาก หายใจเอาผงขอลึกเข้าไปมาก เป็นการบั่นทอนสุขภาพอนามัยทำให้ชีวิตสั้นเข้า แต่การก้าวหน้าของครูเป็นไปโดยเชื่องช้า ห่าบิจึงจะได้เลื่อนเงินเดือนสักห้าบาท ซึ่งได้แก่ตัวผมเอง กระทรวงศึกษาธิการจึงมีความเห็นใจในเรื่องนี้ และได้แก้ไขโดยให้มีการเลื่อนเงินเดือนและวิทยฐานะง่ายเข้า ดังจะเห็นได้จากในระยะหลัง ๆ นี้ ครูได้รับการพิจารณาเลื่อนอันดับเงินเดือนตามความดีความชอบด้วยดี ผู้ที่สอบเลื่อนวิทยฐานะได้ก็ปรับปรุงให้ได้รับอัตราเงินเดือนตามวิทยฐานะที่ตนที่

ถ้าผมจำไม่ผิด ตั้งแต่ปี ๒๔๗๘ ผมเคยได้เสนอให้ยกฐานะครูประจำตำบลขึ้นเป็นข้าราชการ แต่ครั้งนั้น ไม่แพ้ ไม่ชนะ ทั้งนี้เพราะรัฐบาลสมัยนั้นได้รับไปพิจารณา ต่อมาปี พ.ศ. ๒๔๙๑ เหตุผลในการที่ครูประจำตำบลจะได้เป็นข้าราชการนั้น

ยิ่งขึ้น ทั้งพวกเราก็มีมากในสภา คือเป็นคณะของท่านจอมพล ป. พิบูลสงคราม และพร้อมใจกันสนับสนุนอย่างจริงจัง สภาจึงยอมรับและประกาศใช้เป็นพระราชบัญญัติข้าราชการพลเรือน (ฉบับที่ ๔) เมื่อวันที่ ๕ พฤษภาคม ๒๔๙๑ สำหรับเรื่องบำเหน็จบำนาญครู ประชาบาลก็ได้ช่วยเหลือให้ครูประชาบาลได้รับตั้งแต่วันเข้ารับหน้าที่เป็นครูประชาบาล ก่อนการยกฐานะขึ้นเป็นข้าราชการ

ความจริงตามหลักที่ผมเรียนนามีว่า ครูเป็นผู้ที่ไม่มีเวลาว่าง จริงอยู่แม่โรงเรียนจะเข้า ๓ โมงเช้า เลิก ๓ โมงเย็นตามเวลา ก็น่าจะมีเวลาว่างเหลือสำหรับพักผ่อน แต่ครูที่ดีจะต้องทำงานตั้งแต่ต้นจนกระทั่งหลับ ครูต้องใช้เวลาคิดอ่านเกี่ยวกับการสอนและการอบรมเด็กตลอดเวลา งานครูจึงเป็นงานที่เหนื่อยยาก ประกอบกับครูมีความคิดที่จะหนีเข้ามาแทรกแซงอยู่ด้วย กระทรวงศึกษาธิการจึงมีความจำเป็นต้องสร้างความก้าวหน้าให้แก่ครูในทุก ๆ ทาง

ผมเป็นครูคนแรกที่ได้เป็นผู้แทนราษฎรและได้รับเลือกตั้งตลอดมา ที่จริงความรู้ผมก็มีน้อย แต่ผมเห็นว่าความรู้ไม่สำคัญ ความเห็นอกเห็นใจและความตั้งใจจริงที่จะช่วยเหลือส่งเสริมสนับสนุนกันสำคัญมากกว่า

ครูในชั้นประถมศึกษาและครูประชาบาลมีความสำคัญยิ่งในการให้การศึกษ เพราะมีหน้าที่ต้องประทับประคองเด็ก ตั้งแต่อายุ ๔ ขวบไปจนถึง ๑๔ ขวบ หากว่าได้ทำการอบรมให้ดีเสียแต่แรกแล้วก็จะดีเรื่อยไปจนกระทั่งเป็นผู้ใหญ่ เราจะได้รัฐมนตรีที่ดี ผู้แทนที่ดี ข้าราชการที่ดี นายอำเภอที่ดี ฯลฯ เรื่องเกี่ยวกับเด็กนี้เมื่อครั้งผมอยู่กระทรวงยุติธรรมก็ได้พิจารณาจัดตั้งศาลเด็กขึ้นเพื่อเป็นการประสานงานกับกระทรวงศึกษาธิการ ตามปกติเด็กเปรียบเหมือนผ้าขาวบริสุทธิ์ ใครเอาสีอะไร ไปแต้มเข้าก็เป็นสีนั้น ฉะนั้น จึงเป็นการจำเป็นที่ประเทศชาติจะต้องหันหน้าเข้ามาจับงานเกี่ยวกับเรื่องเด็ก ทางกระทรวงมหาดไทยและกระทรวงการสาธารณสุข ก็กำลังจัดอยู่โดยมีวัตถุประสงค์อย่างเดียวกัน คือสร้างเด็กบ้านดึกให้ดี ถ้าเราร่วมมือร่วมใจกันทำโดยพร้อมเพรียงเช่นนี้ ภายใน ๓๐ ปี เราจะได้วิถุติบที่ดีคือได้เด็กที่สะอาดมีอนาคตที่จะเป็นผู้ใหญ่ที่ดีต่อไป อย่างไรก็ตามในปัจจุบันเรายังทำไม่ได้เต็มที่ เพราะงบประมาณของประเทศมีน้อย เนื่องด้วยประเทศเราเป็นประเทศกสิกรรม ไม่ได้เป็นประเทศอุตสาหกรรม เช่น อเมริกา อังกฤษ ฉะนั้น จึงยังจัดให้เรียบร้อยในขณะนี้ไม่ได้ ต้องค่อยทำค่อยไป เพราะความไม่มีเงินนั่นเอง

เมื่อเราได้มีแผนการศึกษาชาติโดยยอมรับนับถือกันว่า “รัฐพึงถือว่าการศึกษ เป็นสิ่งสำคัญอันดับแรก.....” ต่อไปเราก็จะได้เงินมาเป็นจำนวนมากทุกปี สิ่งที่เราจะต้อง

ช่วยเหลือก่อนก็คือครู ทำอย่างไรครูทุกคนจึงจะมีความสบายใจ ไม่ต้องวิตกกังวลห่วงใยในฐานะความเป็นอยู่ ไม่เดือดร้อนเรื่องครอบครัว เวลาตายจะได้ตายอย่างที่เราเรียกว่า นอนตาหลับ ในระยะที่เราจะหวังพึ่งเงินจากงบประมาณไม่ได้ เราก็จำเป็นต้องหาวิธีทำโดยไม่ต้องใช้งบประมาณ และบัดนี้ก็จัดทำให้ไปแล้ว โดยความร่วมมือกันตั้งองค์การช่วยเหลือเพื่อนสมาชิกคुरुสภา ซึ่งคुरुสภากำลังประกาศรับสมัครสมาชิกอยู่ในขณะนี้ องค์การช่วยเหลือเพื่อนสมาชิกคुरुสภามีวัตถุประสงค์จะช่วยเหลือเพื่อนครูที่ประสบภัยพิบัติหรืออุบัตเหตุเป็นอันตรายถึงแก่ชีวิตหรือทุพพลภาพ ครอบครัวจะได้รับเงินก้อนหนึ่งเป็นจำนวนไม่ต่ำกว่า ๓ หมื่นบาท มาเป็นทุนอุดหนุนให้บุตรได้ศึกษาเล่าเรียน สร้างอนาคตอันแจ่มใสให้แก่เด็ก วิธีการที่เราหาเงินมานั้นทุกคนอาจทำได้โดยไม่ต้องเดือดร้อน คือ เรายอมเสียสละเงินค่ากาแฟสัก ๑ ถ้วย หรือเหล้า ๑ จอก หรือดอกไม้ธูปเทียนสัก ๑ ชุด ราคาประมาณ ๕๐ สตางค์ เพื่อช่วยเหลือเพื่อนครูด้วยกันในยามทุกข์ยาก คิดว่า เดือนหนึ่งอย่างมากที่สุดจะเสียเงินไม่เกิน ๑๕ บาท หากว่าเราจะมีชีวิตอยู่สัก ๕๐ ปี ก็คงเสียเงินไม่เกิน ๑ หมื่นบาท แต่ถ้าเราประสบอันตรายถึงชีวิตลงเราจะได้รับเงิน ๓-๔ หมื่นบาท จึงไม่มีการขาดทุนแต่อย่างใดเลย หวังว่าพวกเราจะสมัครเข้าเป็นสมาชิกขององค์การช่วยเพื่อนสมาชิกคुरुสภาโดยพร้อมเพรียงกัน

บัดนี้กองโรงเรียนประชาบาลก็ได้ยกฐานะขึ้นเป็นกรมในสังกัดกระทรวงศึกษาธิการโดยพระราชบัญญัติปรับปรุงกระทรวงทบวงกรม ประกาศใช้เมื่อเร็ว ๆ นี้ เรียกชื่อว่า กรมประชาศึกษา ฐานะเราดีขึ้น เปรียบเสมือนกับตำบลที่ถูกยกขึ้นเป็นอำเภอ ย่อมมีฐานะสูงขึ้น เพราะจะต้องมีนายอำเภอ ปลัดอำเภอ พนักงานอื่น ๆ เพิ่มมากขึ้น กองที่ยกเป็นกรมก็มีความสำคัญเช่นเดียวกัน จึงจัดได้ว่า การบริหารการศึกษาเจริญก้าวหน้าขึ้น เป็นผลดีแก่พวกเราโดยส่วนรวม

เรื่องการศึกษา นั้น ผมใครจะให้เป็นเรื่องของคนทุกคน ต่างเป็นเจ้าของร่วมมือกันส่งเสริมสนับสนุนให้เจริญก้าวหน้า โดยเฉพาะอย่างยิ่ง สำหรับครูด้วยกันแล้ว ขอให้มีความสนใจให้มาก ผมเองได้มีความตั้งใจแน่วแน่ที่จะอุทิศทุกอย่างเพื่อประโยชน์แก่การศึกษา เมื่อคราวที่ผมเดินทางไปราชการจังหวัดภาคอีสาน ก็ได้ไปนมัสการพระธาตุพนมที่จังหวัดนครพนม โดยตั้งสัตย์อธิษฐานไว้ว่า จะขอสร้างความเจริญให้แก่การศึกษาของชาติ แม้จะมีอุปสรรคก็จะขอฟันฝ่าโดยไม่ย่อท้อแต่ใจ เมื่อกลับมาได้เรียนให้ท่านจอมพล ป. พิบูลสงครามทราบ ท่านก็อนุโมทนาและได้มอบงานเกี่ยวกับการศึกษา ให้ผมมาปรับปรุงให้ดีขึ้นโดยรีบด่วน รวม ๔ ข้อด้วยกัน คือ

- (๑) การอนุบาลและประถมศึกษา
- (๒) การอาชีวศึกษา
- (๓) โรงเรียนราษฎร์
- (๔) การศึกษาทั่ว ๆ ไป

ผมได้รับมาด้วยความเคารพและก็ได้พยายามแก้ไขปรับปรุงตลอดมาเท่าที่สามารถทำได้ในขณะนี้ เกี่ยวกับการแก้ไขปรับปรุงนี้ ผมได้รับความร่วมมือจากผู้ร่วมงาน นับแต่ข้าราชการผู้ใหญ่ถึงผู้น้อย ตลอดจนเพื่อนฝูงและเพื่อนครูทั้งหลายช่วยแนะแนวทางให้ความคิดความเห็นที่เป็นประโยชน์ ฉะนั้น หากท่านมีความคิดอันเกิดขึ้นแล้ว ก็ขออย่าได้เก็บงำไว้ โปรดแสดงความคิดเห็นไปโดยจดหมายถึงผมจะขอบคุณมาก ท่านอย่างเพิ่งดูถูกความคิดของท่านเองว่าจะเหลวไหลไร้สาระ ขอให้คิดว่าข้างเผือกยอมได้มาแต่ป่า เพ็ชรนิลจินดาซ่อนอยู่ในหุบห้วยเหวหิน ฉันทใด ท่านเองก็อาจเป็นผู้มีความคิดสติได้บ้างฉันทนั้น ขอให้ส่งไปเถิด บางทีในเก้าข้อสิบข้อที่ท่านแสดงความคิดเห็นไปข้อหนึ่งอาจจะเป็นประโยชน์ เป็นผลดีที่สุดก็ได้ ใครมีความคิดดีผมก็เชิญตัวไปพบเพื่อขอให้ช่วยร่วมมือด้วย ท่านอยู่ในชนบทที่สงบเรียบง่ายได้เปรียบกว่าผมซึ่งอยู่ในเมืองหลวงซึ่งเต็มไปด้วยความโกลาหลอลหม่านอีกทีก็กรึกโครมด้วยเสียงยวดยานพาหนะ ฉะนั้น ขอให้ใช้เวลาไตร่ตรองครุ่นคิดให้ดี สิ่งที่ท่านคิดได้อาจเป็นประโยชน์ใหญ่หลวงแก่การศึกษา ผู้ที่มีความคิดดีนั้น ไม่จำเป็นจะต้องเป็นผู้ที่มีความรู้สูง ฝรั่งเองก็รับรองในเรื่องนี้ ดังเช่น นักประดิษฐ์ Edison และสองพี่น้อง Wilbur กับ Orville ที่ช่วยกันคิดเครื่องบินขึ้น ปรากฏว่า เป็นผู้ที่มีความรู้ไม่มากมาย แต่อาศัยความมานะพยายามเป็นที่ตั้ง อย่างไรก็ตามก็ดีกว่าในขณะนี้ ท่านยังไม่ทราบว่าจะคิดอะไรดี ผมก็มีเรื่องให้คิดอยู่เรื่องหนึ่งแล้ว ถ้าท่านคิดได้ดีกว่าคนอื่น บางทีจะได้รับรางวัลอย่างงามเป็นการตอบแทนอีกด้วย เรื่องนั้นก็คือ “ความสำคัญของการศึกษาประชาชน” ได้ตั้งเป็นหัวข้อเพื่อให้ท่านทั้งหลายเรียบเรียงเป็นหนังสือขึ้น หวังว่า รางวัลนี้คงตกอยู่แก่พวกเราที่เป็นครู เพราะมีความรู้ความชำนาญจัดเจนในทางนี้โดยเฉพาะ จึงขอให้เรียบเรียงแสดงความคิดเห็นกันมาก ๆ

ในด้านการพลศึกษา ผมได้ทราบว่า พันเอก ผเชิญ นิมิตรบุตร เป็นผู้ที่มีความซื่อสัตย์และจัดเจนในงานทางนี้ จึงได้เชิญมาบริหารงานในด้านนี้เพื่อความเจริญก้าวหน้าต่อไป เกี่ยวกับการลูกเสือและการอนุสภากาชาด อันเป็นอุปกรณ์สำคัญของการศึกษา ก็ได้พิจารณาปรับปรุงแก้ไขให้เหมาะสม และก็ได้เสนอให้คณะรัฐมนตรีพิจารณาต่อไปแล้ว

เรื่องวิทยุกระจายเสียง กระทรวงศึกษาธิการควรจะมีสถานีส่งเป็นของกระทรวงศึกษาธิการโดยเฉพาะ เพื่อเผยแพร่ความรู้เกี่ยวกับการศึกษา ขณะนี้กำลังดำเนินการขอจัดตั้งอยู่ คาดว่าคงจะเป็นผลสำเร็จในไม่ช้านี้

ในส่วนที่เกี่ยวกับการพระศาสนา กระทรวงศึกษาธิการได้จัดทำโครงการบูรณะปฏิสังขรณ์วัดวชิราราม ขึ้นเป็นโครงการ ๓๐ ปี ใช้งบประมาณ ๖๔๗ ล้านบาท โดยจ่ายเป็นเงินงบประมาณประจำ ผูกพันไปทุกปีปีละ ๒๐ ล้านบาท นับเป็นประวัติการณ์ของกระทรวงศึกษาธิการ เพราะแต่ก่อนไม่เคยตั้งงบประมาณให้เป็นจำ เมื่อจอมพล ป. พิบูลสงคราม มาดำรงตำแหน่งนายกรัฐมนตรีปีแรกได้จ่ายให้ ๑ ล้านบาท ปีต่อมาเพิ่มให้เป็น ๓ ล้านบาท นับแต่นั้นไปจะได้รับปีละ ๒๐ ล้านบาท ทุกปีไปจนกว่าจะครบตามโครงการ ๓๐ ปี จึงเป็นอันว่าพระสงฆ์องค์เจ้าจะได้หมดห่วงใยไม่ต้องออกเร่ร่อนเรียไรได้ไม่เท่าเสียต่อไป

ด้วยความเฉลียวฉลาดของท่านจอมพล ป. พิบูลสงคราม ได้จัดให้หลวงพรหมโยธี และพันเอก บัญญัติ เทพหัสดิน ณ อยุธยา มาบริหารงานในด้านมหาดไทย ท่านทั้งสองได้ริ่หรือพื้นเอาโครงการบูรณะชนบทขึ้นมาปรับปรุงแก้ไขใหม่ ซึ่งรัฐบาลก็ได้ตั้งงบประมาณให้แล้วเป็นจำนวนปีละ ๑๕๐ ล้านบาท โครงการนี้จะช่วยให้บ้านเมืองเจริญแพร่ไปทั่วกันถึงในท้องถิ่นและชนบทด้วย ทุกวันนี้จะเห็นว่า ความเจริญในกรุงแตกต่างกับท้องถิ่นมาก ชาวบ้านบางคนไม่เคยเห็นรถยนต์เลย

ในด้านตำรวจก็ได้บุคคลที่มีฝีมือลายมือมาใช้ ท่านผู้นี้ คือ พล.ต.ท. เผ่า ศรียานนท์ ส่วนทางการทหารก็มี พล.อ. ผิน ชุณหะวัณ ผู้บัญชาการทหารบก เป็นผู้ที่มิเจ็ดเดียวแข็งแกร่ง นอกจากท่านจะได้ปฏิบัติงานในหน้าที่โดยตรงแล้ว ยังได้เสียสละเวลาอันมีค่ามาช่วยเหลืองานที่เกี่ยวกับการศึกษาในฐานะเป็นประธานกรรมการอบรมข้าราชการและประชาชน กรณีภารกิจที่ท่านได้กระทำไปนั้น ให้คุณประโยชน์แก่ประเทศชาติและกระทรวงศึกษาธิการเป็นอย่างมาก

ผมได้พูดชื่นชมมานานพอสมควรแล้ว อยากจะจบเสียที หากท่านทั้งหลายมีข้อข้องใจหรือติดใจสงสัยประการใดแล้ว ขอให้ไต่ถามท่านหัวหน้ากองกลาง และท่านหัวหน้ากองโรงเรียนประชาบาล ซึ่งผมจะได้เชิญให้ท่านทั้งสองมาสนทนากับท่านทั้งหลายต่อจากผมไป

ก่อนผมจะยุติ โคร่ขอเรียนชี้แจงด้วยความจริงใจว่า ผมได้เป็นผู้แทนด้วยความดีมาแต่ต้นตลอดมาจนได้เป็นรัฐมนตรี มีความปรารถนาอยากจะเป็นมิตรสหายกับคนทุกคน ถ้าจะให้ทำผิดคิดร้ายแก่ใครแล้ว ผมทำไม่ได้และได้บำเพ็ญกรณียีนี้มาเป็นเวลา ๑๘ ปีเศษแล้ว

๑๘

หากท่านผู้ใดมีเรื่องเดือดร้อนประการใด และประสงค์จะให้ผมช่วยเหลือก็ขอให้แจ้งไป ยินดีช่วยด้วยความเต็มใจ ทั้งนี้ขออย่าคิดไปว่า ผมพูดด้วยโวหาร ขอรับรองว่าเป็นความ ตั้งใจอันแน่วแน่แท้จริงของผมจริง ๆ

ในที่สุดนี้ ขอให้ท่านทั้งหลายจงประสบแต่ความสดชื่นเบิกบาน มีความสำเร็จใน กิจการงานอันจะยังชื่อเสียงจารึกไว้ในประวัติศาสตร์เป็นเกียรติประวัติแก่ตัวท่านและ วงศ์ตระกูลตลอดจนประเทศชาติ”

คำกล่าวของ นายเลียง ไชยกาล รัฐมนตรีว่าการกระทรวงศึกษาธิการ ในพิธีเปิดการประชุมเพื่อการศึกษาระหว่างปิดภาคเรียนฤดูร้อน พ.ศ. ๒๔๖๔

ณ จังหวัดพิษณุโลก

วันที่ ๘ เมษายน ๒๔๖๔

ข้าแต่ท่านผู้มีเกียรติและผู้ที่เกี่ยวข้องทั้งหลาย ก่อนอื่นกระทรวงศึกษาธิการขอขอบคุณบรรดาครูอาจารย์และท่านสมาชิกคุรุสภา ซึ่งได้มาชุมนุมในวันนี้ และกระทรวงศึกษาธิการขอขอบคุณท่านข้าราชการ โดยเฉพาะอย่างยิ่งท่านข้าหลวงตรวจการกระทรวงมหาดไทยภาค ๔ ข้าหลวงประจำจังหวัด และบรรดาท่านข้าราชการที่ได้กรุณาร่วมมือให้ความช่วยเหลือแก่กิจการตั้งแต่ต้นจนตลอดไป ในการชุมนุมเพื่อการศึกษาระหว่างปิดเทอมฤดูร้อนนี้ การที่ท่านผู้อำนวยการได้รายงานขึ้นมานั้น กระทรวงศึกษาธิการขอขอบคุณและขอแสดงความยินดีในการที่ท่านได้จัดมาแล้วหลายครั้ง และเป็นผลสำเร็จด้วยดีตลอดมา สำหรับในการชุมนุมครั้งต่อมาในปัจจุบัน ทางกระทรวงศึกษาธิการขอสนับสนุนและขอตั้งข้อสังเกตเพื่อพิจารณาถึงความเอาใจใส่ของท่านทั้งหลายตลอดไป อันที่จริงเมื่อได้มาเห็นแล้วกระผมอดที่จะกล่าวเสียมิได้ว่า ถ้าท่านจอมพล ป. พิบูลสงคราม นายกรัฐมนตรี ได้ทราบถึงรายละเอียดและกิจการที่ท่านทั้งหลายได้ร่วมมือกันปฏิบัติหน้าที่อันดีอันนี้โดยละเอียด ท่านคงจะมีความปิติยินดีเป็นอันมาก เพราะท่านจอมพล ป. พิบูลสงคราม นายกรัฐมนตรีนั้น เป็นผู้มีความสนใจในความก้าวหน้าของการศึกษาของชาติเป็นอันมาก ข้อสังเกตนั้นกระผมอยากจะกล่าวว่าบรรดาครู อาจารย์ก็พร้อมที่จะเสียสละเวลาเพื่ออำนวยความสะดวกให้แก่บรรดาครูซึ่งเป็นศิษย์และบรรดาท่านสมาชิกคุรุสภาทั้งหลายที่ได้เข้ามาชุมนุมในคราวนี้ แสดงถึงความตั้งใจอันดีของท่านที่ท่านได้เสียเวลา แทนที่จะไปเที่ยวเป็นส่วนตัวโดยไร้ประโยชน์ ท่านก็ได้ใช้เวลาอันนั้นเข้ามาร่วมชุมนุมกันเพื่อแลกเปลี่ยนความรู้เพื่อเพิ่มพูนสติปัญญาของท่าน อันนี้ก็อยู่ในหลักเกณฑ์ที่นาสรรเสริญ ก็เมื่อครั้งที่กระผมยังเป็นนักเรียนครูอยู่นั้นก็ได้รับคำพิพากษาจากครูบาอาจารย์ไว้ว่า เวลาทำงานของครูนั้นไม่มีเวลาว่าง คือไม่ใช่ ๘ โมงเช้าแล้วเลิกบ่าย ๓ โมง ดังปรากฏในระเบียบเวลาราชการ หากครูนั้นไม่มีเวลาว่างตลอดจนเวลาหลับ ตามข้อนี้หมายความว่าครูมีหน้าที่ที่จะฝึกฝนตัวของตัวเองอยู่เสมอ เพื่อความก้าวหน้าแก่ตัวเอง และเพื่อสานุศิษย์ที่จะได้รับประโยชน์อันดีจากการศึกษานั้น เพราะฉะนั้นในการที่จะปฏิบัติหน้าที่ของท่าน โดยเฉพาะ

อย่างยิ่งคือสมาชิกวุฒิสภาจำนวน ๓๙๑ ท่าน ที่กรุณามาร่วมในวันนี้เน้น ก่อนอื่นที่สุตกระผม ขอแสดงความปิติยินดีและความสรรเสริญในความอุตสาหะ ความเสียสละเวลาของท่าน และความขวนขวายที่จะเพิ่มพูนสติปัญญาของท่านไว้เป็นเบื้องต้น ในโอกาสนี้ได้ฤกษ์งามแล้ว กระผมขอประกาศเปิดการประชุมตั้งแต่บัดนี้เป็นต้นไป

ด้วยความตั้งใจของท่านทั้งหลาย เศษอำนาจคุณพระรัตนตรัยจงบรรดาลให้ท่าน จงได้รับความเพิ่มพูนในความเป็นผู้มีสติปัญญาอันสว่างไสว ให้ท่านมีปฏิภาณอันดี ให้ท่านมีนามอันดี ได้รับผลในการชุมนุมนี้เพื่อเพิ่มพูนความรู้ของท่านให้ก้าวหน้ารุ่งเรืองขึ้น เพื่อนำชื่อเสียงสู่วงศ์ตระกูลของท่านและประเทศชาติเป็นที่สุด

สวัสดิ์

คำขวัญ

พณฯ จอมพล ป.พิบูลสงคราม โปรดมอบหมายหลักการใหญ่อันสำคัญให้ข้าพเจ้า ใช้สมรรถภาพ วิริยภาพ ในหน้าที่รัฐมนตรีว่าการกระทรวงศึกษาธิการ ๔ ประการ โดยเฉพาะ พณฯ ท่านสนใจมากในเรื่องวิชาชีพของประชาชนและการศึกษาผู้ใหญ่

ขอหนังสือรายงานนี้ จงบันทึกความห่วงใยอันเปี่ยมด้วยปรารถนาดีของ พณฯ จอมพล ป.พิบูลสงคราม ที่มีต่อประเทศชาติ ทั้งนี้จึงปรากฏยั่งยืนนานในประเทศไทย ตลอดกาล



รัฐมนตรีว่าการกระทรวงศึกษาธิการ

วันที่ ๙ สิงหาคม ๒๔๙๔

(จากหนังสือ “การดำเนินงานอาชีวศึกษาผู้ใหญ่ ประจำปีการศึกษา พุทธศักราช ๒๔๙๓ - ๔” ของกระทรวงศึกษาธิการ)

THAI NATIONAL ASSEMBLY LIBRARY



3961116436

หน้าว่าง

แผนการศึกษาแห่งชาติ พ.ศ. ๒๔๘๓ - ๒๕๒๐

แผนการศึกษา พ.ศ. ๒๔๓๗ - ๒๔๔๔ (แผนผัง)

โครงการศึกษา พ.ศ. ๒๔๔๑ (แผนผัง)

แผนการศึกษา พ.ศ. ๒๔๔๕ (แผนผัง)

แผนการศึกษา พ.ศ. ๒๔๕๐ (แผนผัง)

แผนการศึกษา พ.ศ. ๒๔๕๒ (แผนผัง)

โครงการศึกษา พ.ศ. ๒๔๕๖ (แผนผัง)

แผนการศึกษา พ.ศ. ๒๔๕๘ (แผนผัง)

แผนการศึกษา พ.ศ. ๒๔๕๘ (ชาย) (แผนผัง)

แผนการศึกษา พ.ศ. ๒๔๕๘ (หญิง) (แผนผัง)

โครงการศึกษา พ.ศ. ๒๔๖๔ (แผนผัง)

แผนการศึกษาชาติ พ.ศ. ๒๔๗๕ (เนื้อหาและแผนผัง)

แผนการศึกษาชาติ พ.ศ. ๒๔๗๙ (เนื้อหาและแผนผัง)

แผนการศึกษาชาติ พ.ศ. ๒๔๙๔ (เนื้อหาและแผนผัง)

แผนการศึกษาแห่งชาติ พุทธศักราช ๒๕๐๓ (เนื้อหาและแผนผัง)

แผนการศึกษาแห่งชาติ พุทธศักราช ๒๕๒๐ (เนื้อหาและแผนผัง)

แผนการศึกษาชาติ พ.ศ. ๒๕๓๘ - ๒๕๒๐

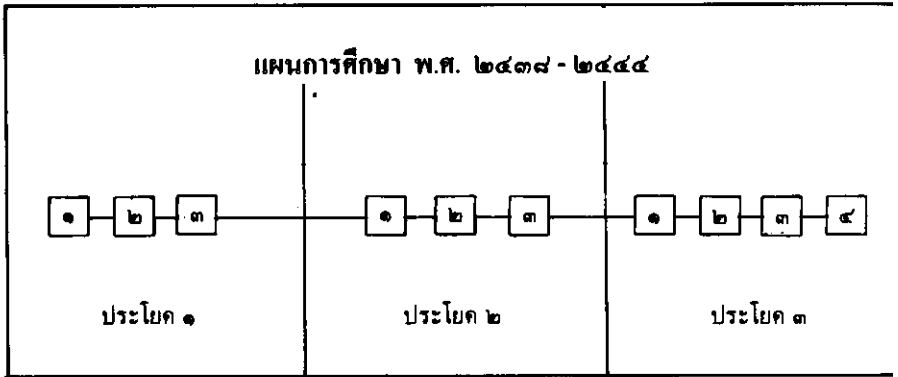

โครงการศึกษา พ.ศ. ๒๕๔๑

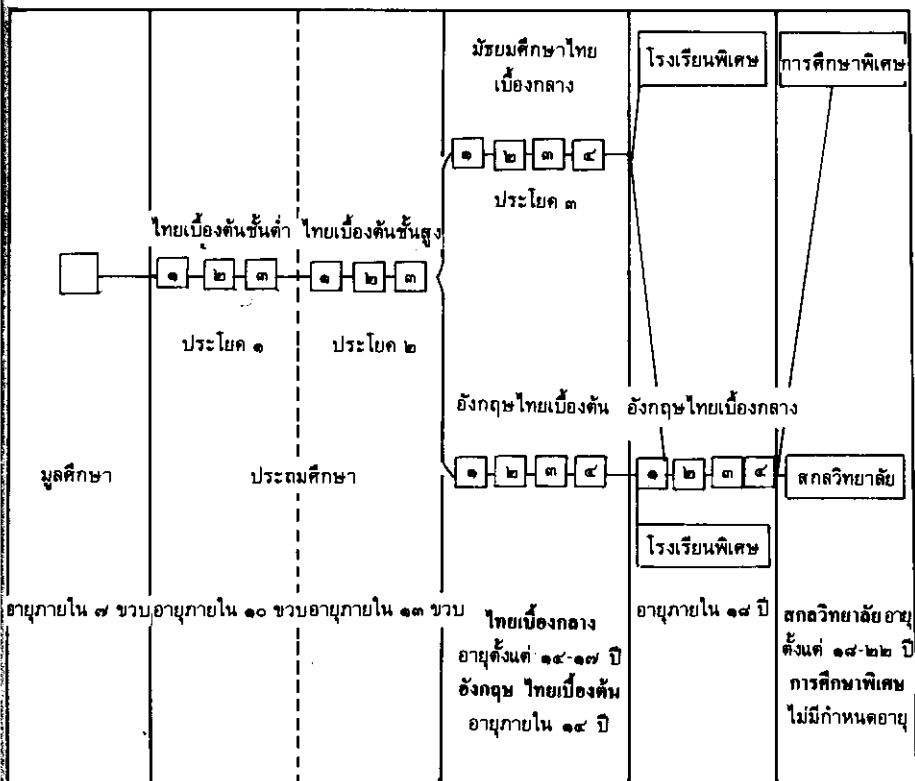

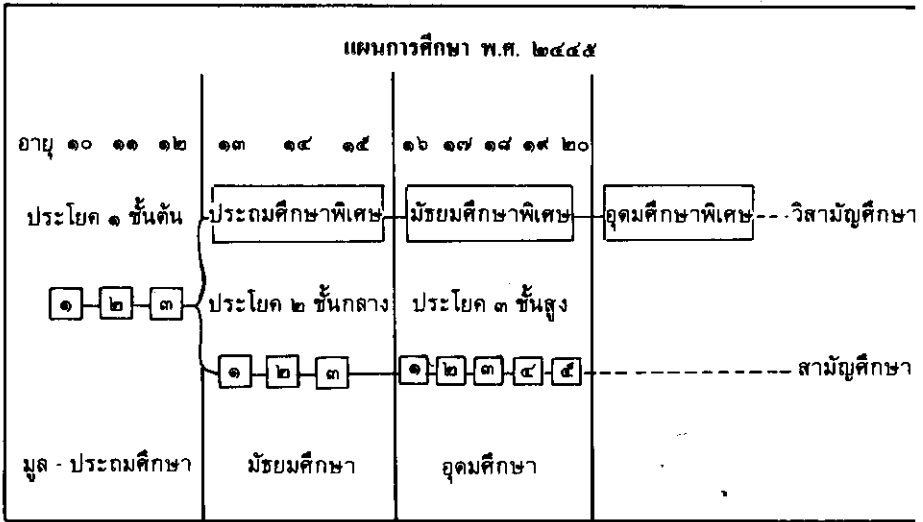

แผนการศึกษา พ.ศ. ๒๕๕๐

แผนการศึกษา พ.ศ. ๒๕๕๐												
อายุ ๗ ๘ ๙			๑๐ ๑๑ ๑๒			๑๓ ๑๔ ๑๕ ๑๖ ๑๗						
						วิสามันท์ศึกษา						
						ประถม			มัธยม			อุดมศึกษา จะจัดต่อไป
สามัญ			สามัญ			สามัญ			มัธยม			อุดมศึกษา จะจัดต่อไป
สามัญศึกษา			สามัญ			สามัญ			มัธยม			อุดมศึกษา จะจัดต่อไป
พิเศษ			พิเศษ			พิเศษ			มัธยม			อุดมศึกษา จะจัดต่อไป
มูล			ประถม			มัธยม			มัธยม			อุดมศึกษา จะจัดต่อไป
<p>หมายเหตุ ๑. โรงเรียนประถมสายวิสามันท์ เทียบเสมอโรงเรียนมัธยมสายสามัญ โรงเรียนมัธยมสายวิสามันท์เทียบเสมอโรงเรียนอุดมสายสามัญ</p> <p>๒. โรงเรียนประถมที่ไม่มีแผนกมูลอยู่ด้วย อนุญาตให้มีชั้นเตรียมอีกชั้นหนึ่ง</p>												

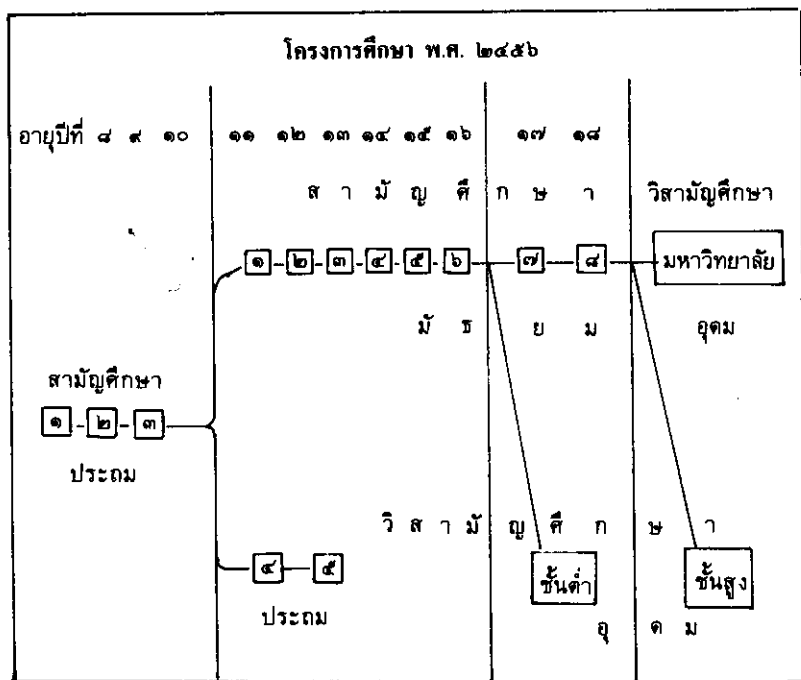

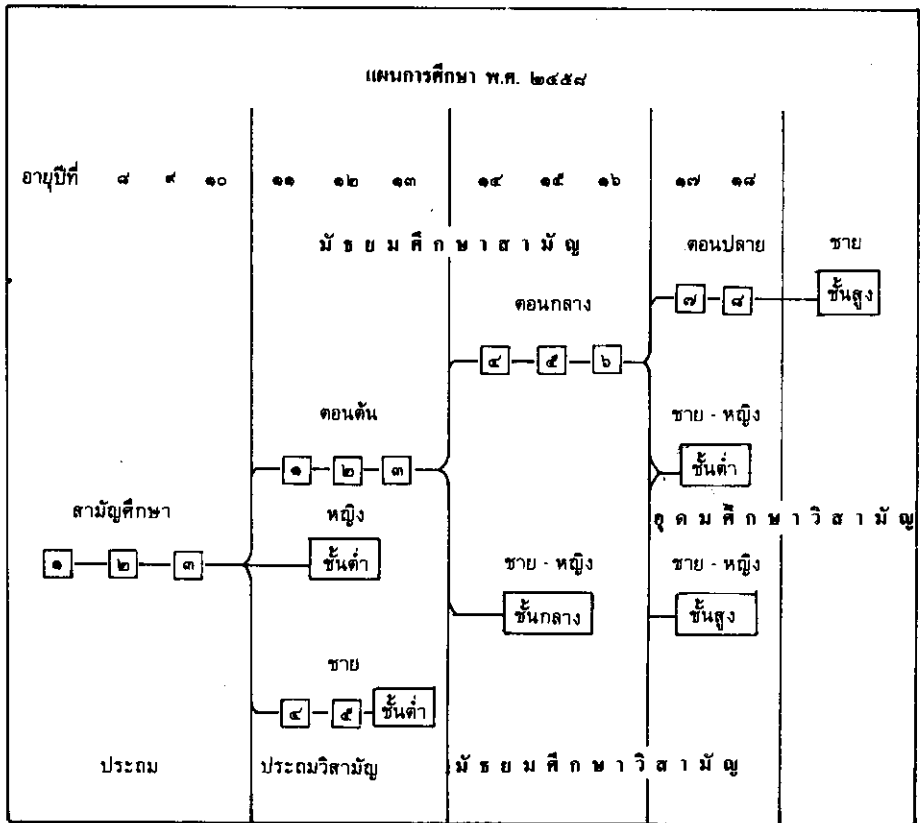

แผนการศึกษา พ.ศ. ๒๔๕๘ (ชาย)

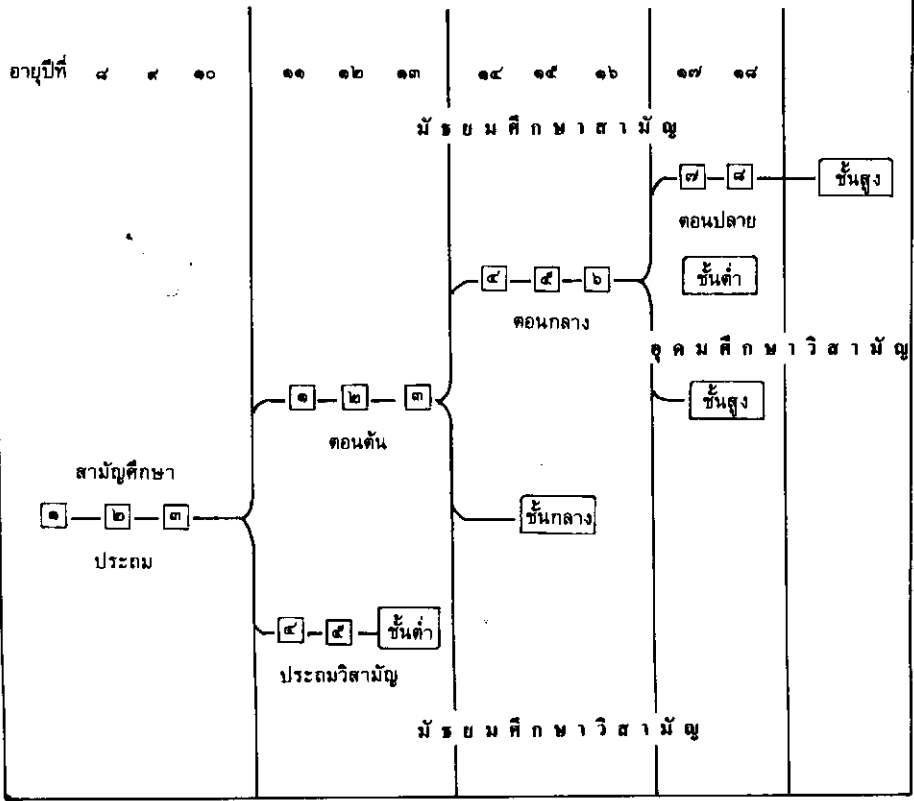

แผนการศึกษา พ.ศ. ๒๕๕๘ (หญิง)

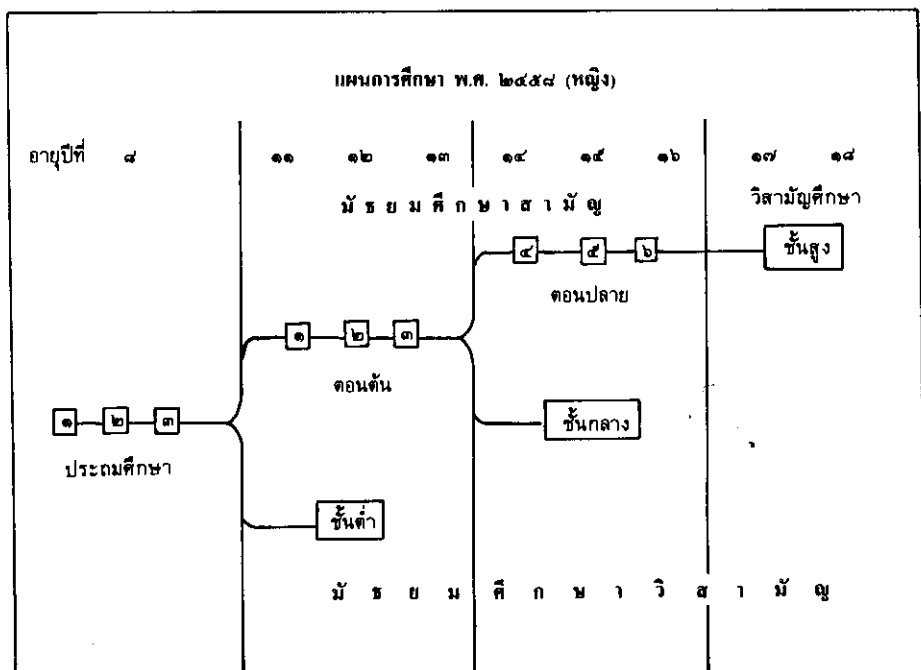

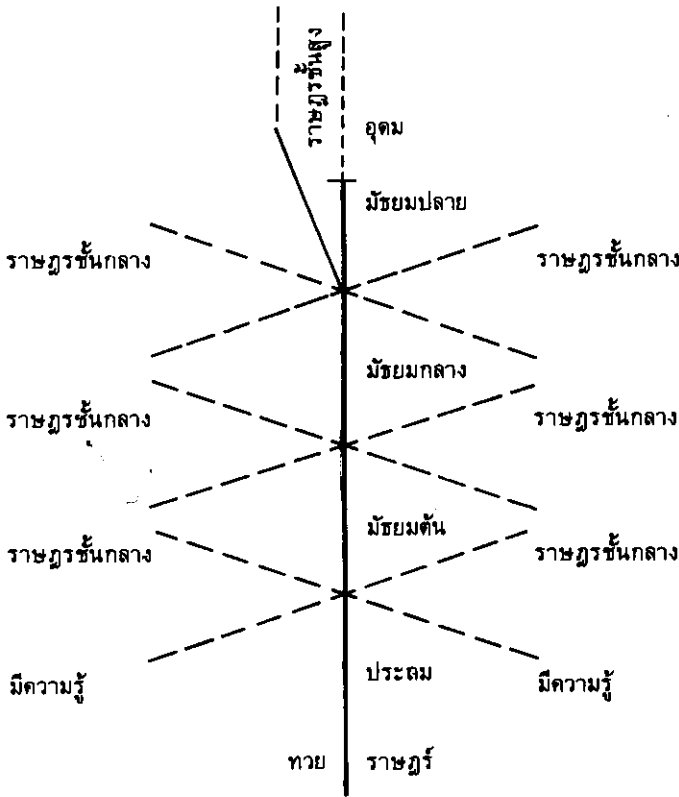

ต้นศึกษา

- _____ คือสามัญศึกษาที่จัดอยู่แล้ว
- คือสามัญศึกษาที่จะพึงมีได้ต่อไปในมหาวิทยาลัย
- _____ คือวิสามัญศึกษาที่มีแล้วในมหาวิทยาลัย
- คือวิสามัญศึกษาที่จะต้องจัดเพิ่มเติมขึ้นอีกทั้งหมด

โครงการศึกษา พ.ศ. ๒๕๖๔

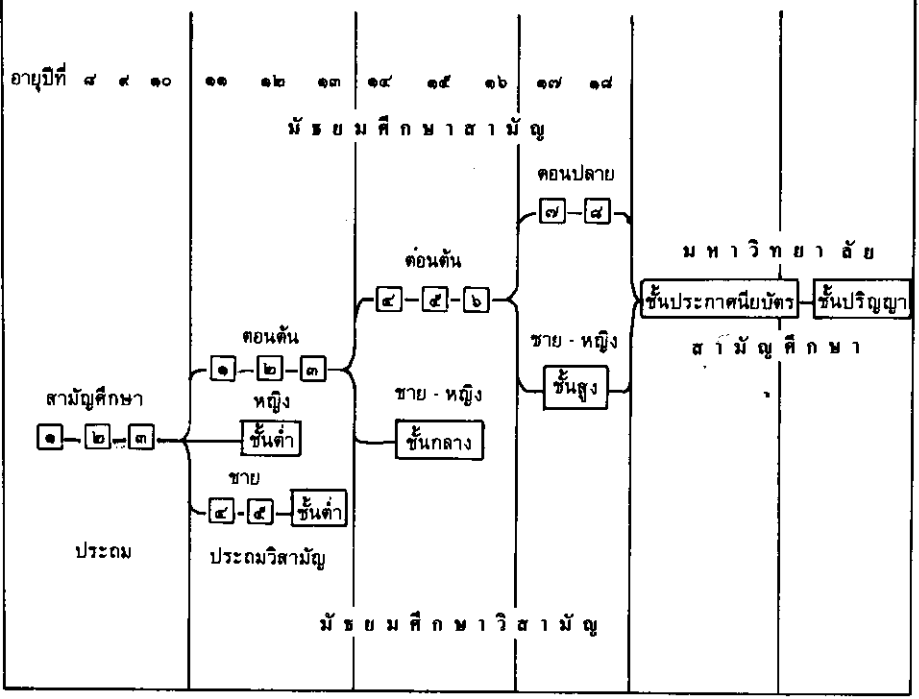

แผนการศึกษาชาติ พ.ศ. ๒๔๗๕

ประกาศแผนการศึกษาชาติ

พระบาทสมเด็จพระปรมินทรมหาประชาธิปก พระปกเกล้าเจ้าอยู่หัว ทรงพระกรุณาโปรดเกล้าฯ ให้ประกาศแผนการศึกษาชาติไว้เป็นบรรทัดทางปฏิบัติ โดยคำปรึกษาของสภาผู้แทนราษฎร ดังต่อไปนี้

ความมุ่งหมาย

๑. ความมุ่งหมายแห่งการศึกษาของชาติ คือ ให้พลเมืองทุกคนไม่เลือกเพศ ชาติ ศาสนา ได้รับการศึกษาพอเหมาะแก่อัธยาของตน ๆ คือ พอสมควรแก่ภูมิปัญญาและทุนทรัพย์ เพื่อทุกคนได้เป็นประโยชน์แก่บ้านเมืองในทางอาชีพซึ่งตนเกิดมาสำหรับกระทำ

๒. เพื่อการอาชีพของตน กุลบุตรกุลธิดาคควรได้รับการศึกษาทั้งสามัญ และวิสามัญศึกษาทั้งสองฝ่าย ซึ่งกำหนดไว้เป็นชั้น ๆ ตามภูมิปัญญาและทุนทรัพย์

๓. เพื่อความสมบูรณ์แห่งพศกนิกรสยาม ท่านให้จัดการศึกษาทั้งสามส่วนล้วนพอเหมาะกัน คือ (๑) จริยศึกษา - อบรมให้มีศีลธรรมอันดีงาม (๒) พุทธิศึกษา - ให้ปัญญาความรู้ (๓) พลศึกษา - ฝึกหัดให้เป็นผู้มีร่างกายบริบูรณ์

๔. รัฐย่อมทรงไว้ซึ่งสิทธิในการศึกษาแก่พลเมือง รัฐจึงทรงไว้ซึ่งอำนาจควบคุมการอบรมสั่งสอนกุลบุตรกุลธิดาในโรงเรียนรัฐบาล โรงเรียนประชาบาล และโรงเรียนราษฎร์

๕. ภายในบังคับแห่งข้อความในข้อ ๔ และพระราชบัญญัติอื่น ๆ บุคคลใด ๆ หรือประชาบาล อาจได้รับอนุญาตจากรัฐบาลเพื่อจัดตั้งโรงเรียนให้การศึกษาแก่กุลบุตรกุลธิดา

สามัญกับวิสามัญศึกษา

๖. สามัญศึกษา ได้แก่การศึกษาวิชาสามัญซึ่งเป็นพื้นความรู้ทั่ว ๆ ไป จัดการสอนตั้งแต่ชั้นประถม ๑ - ๔ และตั้งแต่มัธยมต้นชั้น ๑ - ๔ และมัธยมปลาย ชั้น ๕ - ๘

วิสามัญศึกษา ได้แก่การศึกษาวิชาชีพ ซึ่งจัดให้เหมาะแก่ภูมิประเทศ เช่น วิชา กสิกรรม หัตถกรรม และพาณิชย์การ ซึ่งเป็นพื้นความรู้สำหรับประกอบการเกษตรกรรม และอุตสาหกรรมต่าง ๆ

๗. ท่านว่ากุลบุตรกุลธิดาควรได้รับสามัญศึกษาให้พอเพียงกับวิชาแผนกวิสามัญศึกษาซึ่งตนสมัครเรียนต่อไป

๘. ท่านให้จัดตั้งโรงเรียนวิสามัญศึกษาให้พอรับสามัญศึกษา ทุกกระยะที่สุดประโยค จงครบครัน จัดสอนวิชาสามัญอันจะบูรณะโภคกิจและกสิกรรมของประเทศให้รุ่งเรือง

๙. ถ้าผู้ใดสามารถเรียนมัธยมต้นต่อไป ท่านอนุญาตให้ข้ามไปขึ้นชั้นมัธยม จากชั้นประถม ๔ ผ่านประถมวิสามัญชั้น ๕ และ ๖ ถ้าหากว่ากุลบุตรกุลธิดาผู้นั้นจะเรียน วิสามัญแห่งมัธยมต้นไม่สำเร็จ จนมิสามารถเข้าศึกษามัธยมต้นวิสามัญได้ไซ้ร้ ท่านว่า ควรกลับเข้าเรียนประถมวิสามัญศึกษาชั้น ๕ และ ๖ อีก เพื่อให้สำเร็จวิสามัญศึกษาจงได้

การศึกษาบังคับ

๑๐. การศึกษาบังคับได้แก่การศึกษาที่รัฐบังคับให้เด็กทุกคนไม่เลือกเพศ ชาติ หรือศาสนา เรียนจนสำเร็จ ตั้งที่ท่านบังคับไว้ด้วยพระราชบัญญัติประถมศึกษา พ.ศ. ๒๔๖๔

การศึกษาบังคับได้แก่การเรียนเพียงจบประโยคประถม ซึ่งมีส่วนสามัญศึกษา ๔ ปี กับส่วนวิสามัญศึกษา คือ ประถมวิสามัญอีก ๒ ปี

๑๑. การศึกษาบังคับยอมให้เปล่า คือ ไม่ต้องเสียค่าเล่าเรียน

อรรถภาพทางการศึกษา

๑๒. ผู้ใดจบชั้นศึกษาบังคับแล้ว ท่านว่ามีความรู้ควรแก่อรรถภาพของพลเมือง แห่งสยาม คือ เป็นพลเมืองผู้สามารถประกอบอาชีพได้ เป็นผู้รู้จักสิทธิและหน้าที่แห่งพลเมือง และทั้งจะได้ทำประโยชน์ให้แก่บ้านเมืองในทางอาชีพ ซึ่งตนเกิดมาสำหรับกระทำ

กุลบุตรกุลธิดาผู้ได้ศึกษาจบชั้นวิสามัญแห่งมัธยมต้นแล้ว ท่านว่ามีคุณวุฒิเหมาะแก่อรรถภาพของพลเมืองชั้นกลาง ซึ่งจะได้เป็นคณากรมแห่งความคิดและทำตนให้เป็นประโยชน์ แก่ท้องถิ่นหรือประเทศทั่วไปตามส่วน

กุลบุตรกุลธิดาผู้ได้ศึกษาจบอุดมศึกษาหรือชั้นมหาวิทยาลัยแล้วท่านว่ามีอรรถภาพ สมควรเป็นผู้เชี่ยวชาญในวิชาการ เหมาะแก่หน้าที่รับผิดชอบชั้นสูงต่อไป

๑๓. การเรียนครึ่ง ๆ กลาง ๆ ค้างอยู่เพียงมัธยมต้นหรือมัธยมปลายหรือแม้ เรียนจบชั้นนั้น ๆ แล้วเลิกเสีย ท่านว่าผิดเพราะเป็นเพียงการเรียนส่วนสามัญศึกษาเท่านั้น

ยังไม่ครบองค์แห่งการศึกษาดังกล่าวไว้ในข้อ ๒ และ ๗ ท่านว่าควรทยอยกลับมาเรียน
 วิชาสามัญศึกษาชั้นที่ผ่านข้ามไปนั้น หรือเข้าเรียนวิชาสามัญศึกษาต่อยอดตามวิชาที่ตนเรียน
 จบแล้ว ให้สำเร็จจงได้

การศึกษาภาษาต่างประเทศ

๑๔. ท่านว่าผู้สำเร็จการศึกษาชั้นอุดม ต้องรู้ภาษาต่างประเทศ จะเป็นภาษา
 ปัจจุบันหรือภาษาโบราณก็ได้ อย่างน้อย ๒ ภาษา ท่านให้กำหนดภาษาต่างประเทศไว้
 ให้เลือกเรียนดังนี้

ภาษาปัจจุบัน อังกฤษ จีน ฝรั่งเศส รัสเซีย เยอรมัน ฯลฯ

ภาษาโบราณ บาลี สันสกฤต ฯลฯ

๑๕. ท่านให้เริ่มเรียนภาษาต่างประเทศที่ ๑ ตั้งแต่มัธยมต้น และให้เริ่มเรียนภาษา
 ต่างประเทศที่ ๒ ตั้งแต่มัธยมปลาย

ผู้มีอัธยาศัย เพียงเรียนจบชั้นวิชาสามัญศึกษาแห่งมัธยมต้น ท่านว่าควรเลือกเรียน
 ภาษาจีน

การศึกษาของหญิง

๑๖. ท่านว่าหญิงต้องได้รับความเสมอภาคกับชายในการศึกษา แต่หญิงมีภาวะ
 พิเศษโดยธรรมชาติ ท่านให้วางหลักสูตรการศึกษาของหญิงให้มีวิชาผิดเพี้ยนกับของชาย
 บ้างเป็นบางส่วน แต่จะไม่ผิดกันโดยปริมาณ หรือโดยส่วนสูงต่ำนั้นเลย

ประเภทโรงเรียนจำแนกตามเจ้าของผู้ออกทุน

๑๗. โรงเรียนแบ่งโดยประเภทเจ้าของผู้ออกทุนทรัพย์ ดังนี้หรือดำรงไว้มี
 ๓ ประเภท คือ

โรงเรียนรัฐบาล ได้แก่โรงเรียนที่รัฐบาลออกทุนตั้งหรือดำรงอยู่

โรงเรียนประชาบาล ได้แก่โรงเรียนซึ่งประชาบาลออกทุนตั้งหรือดำรงอยู่ตาม
 พระราชบัญญัติประถมศึกษา พ.ศ. ๒๔๖๔

โรงเรียนราษฎร์ ได้แก่โรงเรียนของบุคคลหรือคณะ ซึ่งตั้งขึ้นและหรือดำรงอยู่ด้วย
 ทุนของเขา ตามพระราชบัญญัติโรงเรียนราษฎร์ พ.ศ. ๒๔๖๑

๑๘. ในการจัดให้มีโรงเรียนทุกประเภท ทั้งสามัญและวิสามัญศึกษาจนพอกับจำนวนและความต้องการของพลเมืองนั้น รัฐใช้วิธีแบ่งแรง คือ จัดตั้งขึ้นเองบ้าง และยอมให้บุคคลหรือคณะจัดตั้งตามความปรารถนาของเขาบ้าง

เงินอุดหนุนการศึกษา

๑๙. ตามพระราชบัญญัติประถมศึกษา พ.ศ. ๒๔๖๔ รัฐรับอุปถัมภ์โรงเรียนประชาบาลด้วยให้เงินบำรุง ท่านว่ารัฐอาจอุปถัมภ์โรงเรียนราษฎร์เช่นเดียวกันก็ได้ ตามระเบียบซึ่งกระทรวงธรรมการจะได้กำหนดไว้

๒๐. รัฐให้ทุนเล่าเรียนแก่นักเรียนหลักแหลม เพื่อส่งเสริมให้ได้เรียนตามสมควรแก่อัธยาศัย และวางระเบียบไว้สำหรับทุนนั้น ๆ เช่นทุนเล่าเรียนหลวงและทุนเล่าเรียนของกระทรวงธรรมการ

๒๑. รัฐย่อมรับภาระควบคุมเงินทุนเล่าเรียนซึ่งมีผู้บริจาค เพื่ออุดหนุนการศึกษาทั่วไปหรือสำนักศึกษาสำนักใดสำนักหนึ่ง และรับภาระจัดการให้เป็นไปตามความประสงค์ของผู้บริจาค

การฝึกหัดครู

๒๒. สำหรับสามัญศึกษา ท่านให้ใช้ครูประกาศนียบัตรมูล ประถมและมัธยมตามที่เหมาะแก่ชั้นและวิชา

๒๓. สำหรับวิสามัญศึกษา ท่านให้ใช้ครูประกาศนียบัตรวิสามัญตามประเภทและชั้นที่เหมาะสม

วิสามัญศึกษาไม่ว่าประเภทใดที่จัดขึ้นใหม่ ให้เลือกใช้ครูผู้ชำนาญ

๒๔. ถ้าจะยังบังคับให้โรงเรียนรัฐบาล โรงเรียนประชาบาล และโรงเรียนราษฎร์มีครูประกาศนียบัตรทั้งหมดไม่ได้ ท่านว่าควรจัดให้ใกล้ร้อยในส่วนร้อยเท่าที่จะพึงจัดได้

๒๕. สำหรับอุดมศึกษา ท่านให้ใช้ศาสตราจารย์ รองศาสตราจารย์และปราชญ์เชี่ยวชาญในวิชาของตน ๆ

การตรวจโรงเรียน

๒๖. ให้มีการตรวจโรงเรียนทุกชั้นทุกประเภท บันเป็นแขวงจังหวัดและมณฑลทั่วพระราชอาณาเขต เพื่อควบคุม แนะนำ ตรวจสอบ และรักษาการให้เป็นไปตามประกาศนี้ และกฎข้อบังคับของกระทรวงธรรมการ

๒๗. ให้ผู้ตรวจการมีอำนาจอบรมครูในตำบลที่ไปตรวจ จะอบรมด้วยตนเองก็ได้หรือจะนัดให้ไปอบรมกันที่อื่นนอกเวลาโรงเรียนก็ได้

การสำรวจอนามัย

๒๘. ท่านให้มีการตรวจทางสุขาภิบาลแห่งโรงเรียน เพื่อตรวจวัดความเติบโตแห่งร่างกายเด็ก และคอยสะกิดกันความวิปริตแห่งอวัยวะทั้งหลาย อันอาจนำมาซึ่งโรค บันทอนกำลังและปัญญาเด็ก

การสอบไล่

๒๙. รัฐกำหนดการสอบไล่ให้ทุนเล่าเรียน การสอบไล่ให้ประกาศนียบัตรครูต่าง ๆ กับสอบวิชาสามัญชั้นที่เป็นหัวต่อสำหรับข้ามไปศึกษาแผนกอื่น ๆ เช่น ชั้นประถม ๔ เฉพาะผู้จะข้ามไปศึกษาชั้นมัธยมต้น กับสอบมัธยมต้น มัธยมปลายสำหรับผู้จะออกไปสู่วิสามัญศึกษาแห่งชั้นนั้น ๆ หรือชั้นเรียนชั้นสามัญศึกษาสูงขึ้นไปหรือเข้ามหาวิทยาลัย

๓๐. โรงเรียนใด ๆ อาจสอบคัดเลือกนักเรียนผู้สมัครอีกชั้นหนึ่งก็ได้ แม้ผู้นั้นเป็นผู้ถือประกาศนียบัตรแสดงความรู้พอที่จะเรียนต่อในโรงเรียนนั้นได้

๓๑. เมื่อการสอบไล่ของโรงเรียนใด ๆ หรือคณะใดเป็นที่เชื่อถือเทียบเคียงได้ รัฐจะงดเว้นการสอบเสีย และถือเอาการสอบของโรงเรียนหรือคณะนั้นว่าเสมอกับการสอบไล่ของรัฐก็ได้

รายงาน

๓๒. ท่านให้กระทรวงธรรมการทำรายงานการศึกษาประจำปีเสนอต่อรัฐบาล

ประกาศมา ณ วันที่ ๒๘ มีนาคม พุทธศักราช ๒๔๗๕ เป็นปีที่ ๔
ในรัชกาลปัจจุบัน

แผนการศึกษาชาติ พ.ศ. ๒๕๑๕

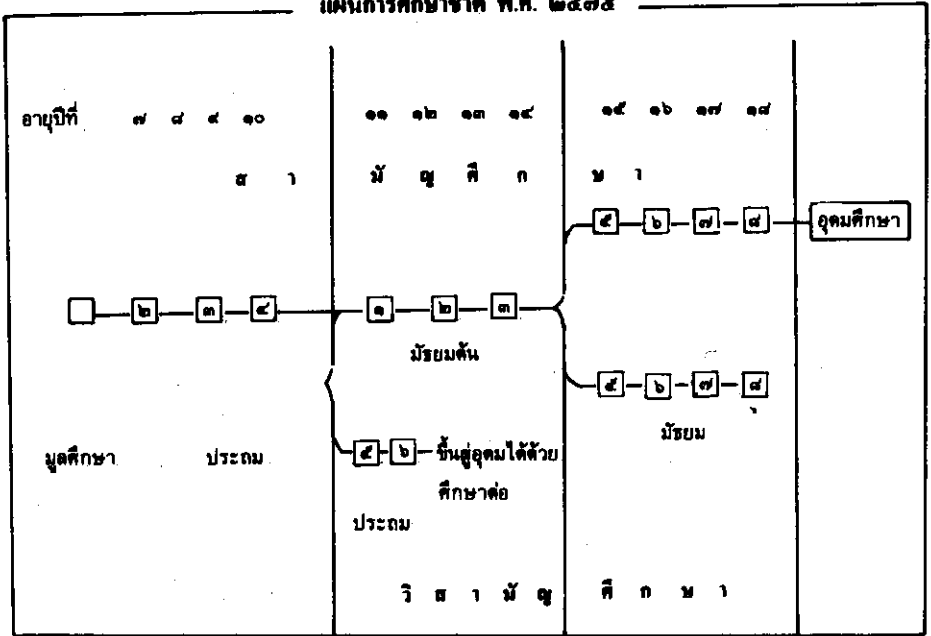

แผนการศึกษาชาติ พ.ศ. ๒๔๗๙

ประกาศ

แผนการศึกษาชาติ

รัฐบาลเห็นเป็นการสมควรที่จะปรับปรุงแผนการศึกษาชาติให้เหมาะแก่กาลสมัย
ยิ่งขึ้น ดังต่อไปนี้

ความมุ่งหมายทั่วไป

๑. รัฐบาลมีความมุ่งหมายที่จะให้พลเมืองทุกคนได้รับการศึกษาเพื่อจะได้ทำหน้าที่
พลเมืองตามระบอบรัฐธรรมนูญได้โดยเต็มที่ และเพื่อทุกคนจะได้เป็นประโยชน์แก่ประเทศชาติ
และตนเองตามหน้าที่

๒. เพื่อให้ได้ประโยชน์ตามหน้าที่ กุลบุตรกุลธิดาพึงได้รับการศึกษาทั้งสองสถาน
คือ สามัญศึกษา กับ อาชีวศึกษา

๓. เพื่อความบริบูรณ์แห่งการศึกษาทั้งสองสถานนั้น ให้จัดการศึกษาทั้งสามส่วน
คือ

- | | |
|----------------|---------------------|
| (ก) พุทธิศึกษา | ให้มีปัญญาความรู้ |
| (ข) จริยศึกษา | ให้มีศีลธรรมอันดี |
| (ค) พลศึกษา | ให้มีร่างกายสมบูรณ์ |

ระเบียบการศึกษา

๔. การศึกษาแยกออกเป็นสองสถาน คือ

(ก) สามัญศึกษา ได้แก่ การศึกษาวิชาซึ่งเป็นพื้นฐานความรู้ทั่วไป แบ่ง
การสอนออกเป็นชั้นประถมปีที่ ๑ - ๔ ชั้นประถมต้นปีที่ ๑ - ๓ และชั้นมัธยมปลายปีที่
๔ - ๖

(ข) อาชีวศึกษา ได้แก่ การศึกษาวิชาซึ่งเป็นความรู้สำหรับประกอบการ
อาชีพ ซึ่งจะได้รับช่วงจากสามัญศึกษาทุกระยะที่สุดประโยค

๕. ผู้มีความประสงค์จะเข้าเรียนในอุดมศึกษา ต้องเรียนสำเร็จชั้นเตรียมอุดมศึกษา ก่อน

๖. แผนผังการศึกษาชาติและอายุมาตรฐานกุลบุตรกุลธิดาที่พึงศึกษาในชั้นต่าง ๆ นั้น ได้กำหนดไว้ข้างท้ายนี้แล้ว

การศึกษาบังคับ

๗. ชั้นประถมศึกษา เป็นการศึกษที่รัฐบังคับเด็กทุกคนให้เข้าเรียนตามระยะเวลา ว่าด้วยการประถมศึกษา

๘. ในการจัดให้มีสถานศึกษานั้น รัฐใช้วิธีแบ่งแรง คือ รัฐจัดตั้งขึ้นเองบ้าง ยอมให้เทศบาล (ประชาบาล) จัดตั้งขึ้นบ้าง และยอมให้คณะหรือเอกชนจัดตั้งตามความปรารถนาของตนบ้าง

๙. รัฐอาจรับอุปถัมภ์โรงเรียนราษฎร์ ตามระเบียบที่จะได้ กำหนดไว้ก็ได้

๑๐. รัฐให้ทุนเล่าเรียนแก่นักเรียนตามระเบียบที่จะได้กำหนดไว้ เพื่อส่งเสริมให้ได้เรียนตามสมควรแก่อัธภาพ

๑๑. ให้สถานศึกษาทั้งปวงพึงใช้ผู้สอนที่มีประกาศนียบัตร หรือปริญญาหรือใช้ผู้เชี่ยวชาญให้เหมาะแก่ประเภทและชั้นของการศึกษาตามสมควร

๑๒. รัฐมีอำนาจหน้าที่ควบคุมการศึกษาในสถานอบรมสั่งสอนกุลบุตรกุลธิดา ในสถานศึกษาทั้งปวง และจัดสอบให้ประกาศนียบัตรครูต่าง ๆ กับสอบวิชาสามัญชั้นที่เป็น หัวต่อสำหรับข้ามไปศึกษาแผนกอื่น ๆ เช่นชั้นประโยคประถม ชั้นประโยคมัธยมต้น และชั้นประโยคมัธยมปลาย

ชั้นเตรียมอุดมศึกษานั้น รัฐอาจจัดสอบก็ได้

เมื่อผลการศึกษาแห่งสถานศึกษาใดเป็นที่เชื่อถือเทียบเคียงได้ รัฐคงจะงดเว้น การสอบเสีย โดยถือเอาการสอบของสถานศึกษานั้นนับว่าเสมอกันกับการสอบของรัฐ ก็ได้

แผนการศึกษาชาติ พ.ศ. ๒๕๑๕

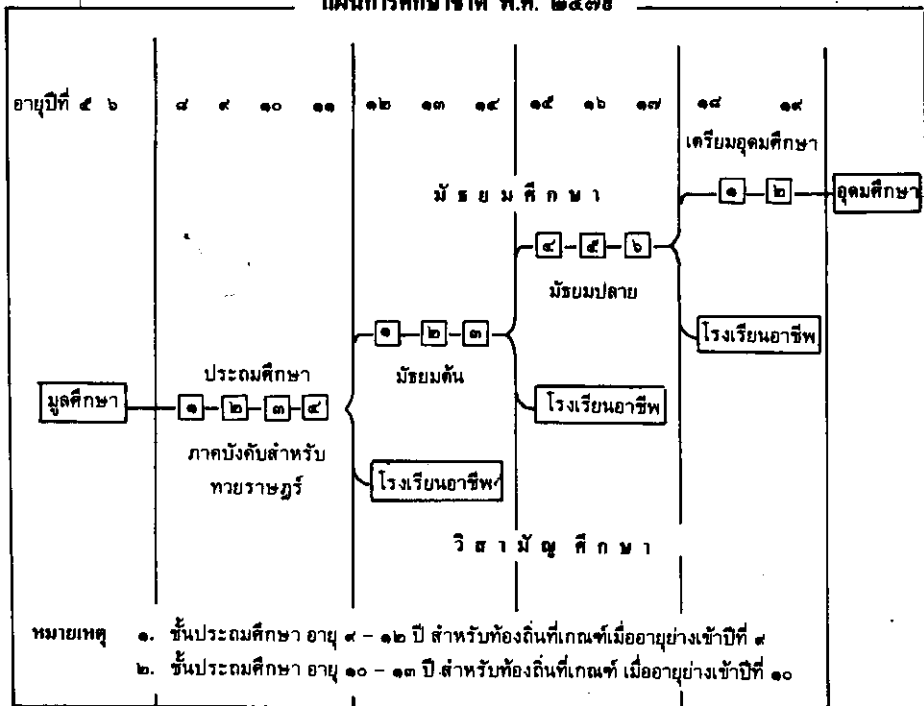

แผนการศึกษาชาติ พ.ศ. ๒๕๕๔

ประกาศ

เรื่องแผนการศึกษาชาติ

โดยที่ทรงพระราชดำริเห็นว่าเป็นการสมควรที่จะปรับปรุงแผนการศึกษาของชาติให้เป็นประโยชน์แก่ประชาชนชาวไทยและประเทศชาติยิ่งขึ้น จึงมีพระบรมราชโองการให้กำหนดแผนการศึกษาชาติไว้เป็นบรรทัดทางปฏิบัติดังต่อไปนี้

ความมุ่งหมาย

๑. รัฐมีความมุ่งหมาย ให้พลเมืองได้รับการศึกษาพอเหมาะแก่อัตภาพเพื่อทุกคนได้เป็นพลเมืองดี มีร่างกายแข็งแรงและอนามัยสมบูรณ์ มีความรู้ความสามารถที่จะประกอบอาชีพและมีจิตใจเป็นนักประชาธิปไตย

๒. เพื่อการเป็นพลเมืองดี กุลบุตรกุลธิดาพึงได้รับการศึกษาอยู่ในโรงเรียนจนอายุย่างเข้าปีที่ ๑๕ เป็นอย่างน้อย

๓. กุลบุตรกุลธิดา พึงชวนช่วยหาความรู้ และความจัดเจนอันจะเป็นประโยชน์ต่อการประกอบอาชีพของตนสืบไปในภายหน้า

๔. ในการจัดการศึกษานั้น ท่านให้จัดการศึกษาทั้งสองส่วนล้วนพอเหมาะกัน คือ

ก. จริยศึกษา ให้มีวัฒนธรรมดีงาม เห็นแก่ประโยชน์ส่วนรวมยิ่งกว่าประโยชน์ส่วนตน

ข. พหุศึกษา ให้มีร่างกายแข็งแรงและอนามัยสมบูรณ์กับทั้งมีน้ำใจเป็นนักกีฬา

ค. พุทธิศึกษา ให้มีปัญญาความรู้สามารถใช้ดุลยพินิจเกี่ยวกับการงานโดยทั่วไป

ง. หัตถศึกษา ให้มีความเคยชินและความชำนาญอันพึงปรารถนาในการใช้มือปฏิบัติงานเพื่อเป็นรากฐานของการประกอบสัมมาอาชีพ

ระเบียบการศึกษา

๕. การศึกษาแบ่งออกเป็นชั้น ๆ ดังนี้

ก. การศึกษาขั้นอนุบาล

ข. ประถมศึกษา

ค. มัธยมศึกษา

ง. เตรียมอุดมศึกษาและอาชีวศึกษาชั้นสูง

จ. อุดมศึกษาและมหาวิทยาลัย

๖. การศึกษาขั้นอนุบาล ได้แก่การอบรมกุลบุตรกุลธิดาก่อนการศึกษาบังคับ โดยมีหลักการให้อบรมนิสัยและฝึกประสาทไวให้พร้อมที่จะรับการศึกษาระดับประถมศึกษาต่อไป

๗. ประถมศึกษา ได้แก่การศึกษาวิชาซึ่งเป็นพื้นฐานความรู้เบื้องต้น แบ่งการสอนออกเป็นชั้นประถมศึกษาปีที่ ๑ ถึงปีที่ ๔

๘. มัธยมศึกษา แยกออกเป็น ๓ สายคือ

ก. มัธยมศึกษาสามัญศึกษา ได้แก่การศึกษาวิชาสามัญต่อจากประถมศึกษา และการฝึกหัดทำการทำงาน ซึ่งเป็นพื้นฐานความรู้ความสามารถเบื้องต้นของพลเมือง จัดสอนตั้งแต่มัธยมศึกษาปีที่ ๑ ถึงปีที่ ๓

ข. มัธยมวิสามัญศึกษา ได้แก่การศึกษาวิชาซึ่งเป็นพื้นฐานความรู้สำหรับไปศึกษาต่อในชั้นเตรียมอุดมศึกษา หรืออาชีวศึกษา จัดสอนตั้งแต่ชั้นมัธยมวิสามัญตอนต้นปีที่ ๑ ถึงปีที่ ๒ และชั้นมัธยมวิสามัญตอนปลายปีที่ ๔ ถึงปีที่ ๖

ค. มัธยมอาชีวศึกษา ได้แก่การศึกษาวิชาเฉพาะซึ่งเป็นพื้นฐานความรู้สำหรับประกอบอาชีพ โดยรับช่วงจากประถมศึกษา มัธยมศึกษาสามัญศึกษาหรือมัธยมวิสามัญศึกษาทุกกระยะที่สุดประโยค จัดสอนเป็นมัธยมอาชีวศึกษาตอนต้นและมัธยมอาชีวศึกษาตอนปลาย แต่ละตอนกำหนดเวลาไม่เกิน ๓ ปี

๙. เตรียมอุดมศึกษา ได้แก่การศึกษาวิชาซึ่งเป็นพื้นฐานความรู้สำหรับไปศึกษาต่อในอุดมศึกษา มหาวิทยาลัย หรืออาชีวชั้นสูง จัดสอนตั้งแต่ชั้นเตรียมอุดมศึกษาปีที่ ๑ ถึงปีที่ ๒

อาชีวศึกษาชั้นสูง ได้แก่การศึกษาวิชาอาชีพชั้นสูงสำหรับประกอบอาชีพหรือไปศึกษาต่อในอุดมศึกษา หรือมหาวิทยาลัย

๑๐. อุดมศึกษาและการศึกษาระดับมหาวิทยาลัย ได้แก่ การศึกษาวิชาการชั้นสูง และการค้นคว้า

๑๑. แผนผังการศึกษาชาติและอายุมาตรฐานของกุลบุตรกุลธิดา ที่พึงศึกษา ในชั้นต่าง ๆ นั้นได้กำหนดไว้ข้างท้ายนี้แล้ว

การศึกษาบังคับ

๑๒. การศึกษาบังคับ ได้แก่ การศึกษาที่มีกฎหมายบังคับให้กุลบุตรกุลธิดา ทุกคนเรียนอยู่ในโรงเรียนจนกว่าจะพ้นเกณฑ์บังคับ

๑๓. การศึกษาบังคับ ในสถานศึกษาของรัฐจะต้องจัดให้โดยไม่เก็บค่าเล่าเรียน รัฐพึงช่วยเหลือให้ได้มีอุปกรณ์การศึกษาอบรมตามควร

การศึกษาพิเศษและการศึกษาผู้ใหญ่

๑๔. การศึกษาพิเศษ ได้แก่ การศึกษาซึ่งกำหนดเวลาศึกษาเป็นครั้งคราว สำหรับกุลบุตรกุลธิดาที่ออกจากโรงเรียนไปแล้ว

๑๕. การศึกษาผู้ใหญ่ ได้แก่ การศึกษาซึ่งกำหนดเวลาศึกษาเป็นครั้งคราว สำหรับผู้ใหญ่ทั่ว ๆ ไปที่ไม่มีโอกาสได้รับการศึกษาขณะที่อยู่ในวัยเล่าเรียน หรือที่ประสงค์จะศึกษาเพิ่มเติมเพื่อประกอบการอาชีพให้ได้ผลดียิ่งขึ้น หรือที่อยู่ในสภาพซึ่งไม่อาจรับ การศึกษาได้ตามปกติ

แนวจัดการศึกษา

๑๖. รัฐพึงถือว่าการศึกษาที่มีความสำคัญเป็นอันดับแรกในกิจการของรัฐ

๑๗. รัฐพึงส่งเสริมและบำรุงการศึกษา

การจัดระบบการศึกษาเป็นหน้าที่ของรัฐโดยเฉพาะ สถานศึกษาทั้งปวงย่อมอยู่ ภายใต้การควบคุมดูแลของรัฐ

การศึกษาระดับอุดมศึกษาและมหาวิทยาลัย รัฐพึงจัดการให้สถานศึกษาดำเนิน กิจการของตนเองได้ภายในขอบเขตที่กฎหมายบัญญัติ

๑๘. รัฐพึงสนับสนุนอาชีวศึกษาเป็นพิเศษ

๑๙. รัฐพึงสนับสนุนการค้นคว้าในทางศิลปศาสตร์และวิทยาศาสตร์
๒๐. การจัดให้มีสถานศึกษานั้น รัฐใช้วิธีแบ่งแรง คือรัฐจัดเองบ้าง และยอมให้คณะหรือเอกชนจัดในส่วนที่ให้การศึกษาต่ำกว่าชั้นอุดมศึกษาบ้าง
๒๑. รัฐรับอุปถัมภ์โรงเรียนราษฎร์ตามระเบียบซึ่งกระทรวงศึกษาธิการกำหนดไว้
๒๒. รัฐให้ทุนเล่าเรียนแก่นักเรียนตามระเบียบที่กำหนดไว้ เพื่อส่งเสริมให้ได้เรียนตามสมควรแก่อัถภาพ
๒๓. รัฐเป็นผู้จัดการฝึกหัดครูและพึงสนับสนุนการฝึกหัดครูเป็นพิเศษเพื่อให้สถานศึกษาต่าง ๆ มีครูผู้ทรงคุณวุฒิสามารถให้การศึกษาได้ผลสมบูรณ์สมความมุ่งหมายตามแผนการศึกษาชาตินี้
๒๔. สถานศึกษาทั้งปวงพึงใช้ผู้สอนที่มีประกาศนียบัตร หรือปริญญา หรือใช้ผู้เชี่ยวชาญให้เหมาะแก่ประเภท และชั้นของการศึกษา
๒๕. รัฐมีอำนาจหน้าที่ควบคุมแนะนำและตรวจสอบการศึกษาในสถานศึกษา และจัดการสอบไล่ชั้นต่าง ๆ ตามระเบียบซึ่งกระทรวงศึกษาธิการกำหนดไว้

ประกาศ ณ วันที่ ๕ มิถุนายน พ.ศ. ๒๔๙๔ เป็นปีที่ ๖ ในรัชกาลปัจจุบัน

๔๘

อายุปีที่

๒๔

๒๔

๒๓

๒๒

๒๑

๒๐

๑๙

๑๘

๑๗

๑๖

๑๕

๑๔

๑๓

๑๒

๑๑

๑๐

๙

๘

๗

๖

๕

๔

แผนผังการศึกษาชาติ

มหาวิทยาลัย
และ
อุดมศึกษา

เตรียม
อุดมศึกษา

อาชีวศึกษา
ชั้นสูง

การศึกษาผู้ใหญ่

มัธยมศึกษา
มัธยมศึกษา
ตอนปลาย

มัธยมศึกษา
อาชีวศึกษา
ตอนปลาย
ไม่เกิน ๓ ปี

การศึกษาพิเศษ

มัธยมศึกษา
มัธยมศึกษา
ตอนต้น

มัธยมศึกษา
มัธยมศึกษา
มัธยมศึกษา

มัธยมศึกษา
อาชีวศึกษา
ตอนต้น
ไม่เกิน ๓ ปี

ประถมศึกษา
ประถมศึกษา
ประถมศึกษา

การศึกษาชั้นอนุบาล

แผนการศึกษาชาติ พ.ศ. ๒๕๒๕

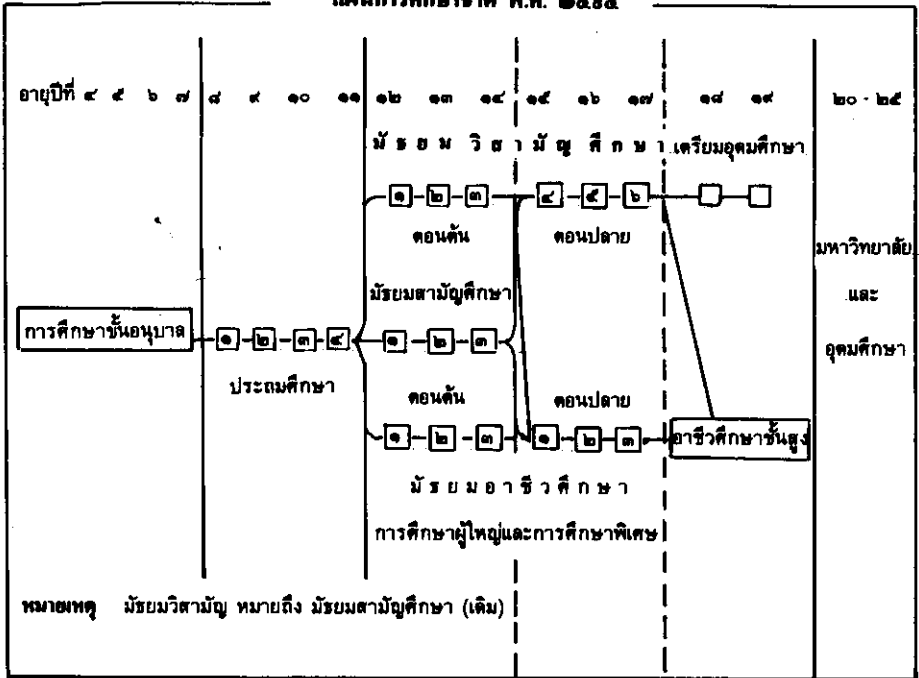

แผนการศึกษาแห่งชาติ พุทธศักราช ๒๕๐๓

ความมุ่งหมาย

๑. รัฐมีความมุ่งหมายให้พลเมืองทุกคนได้รับการศึกษาตามควรแก่ศักยภาพ เพื่อเป็นพลเมืองดี มีศีลธรรมและวัฒนธรรม มีระเบียบวินัย มีความรับผิดชอบ มีสุขภาพสมบูรณ์ มีจิตใจเป็นประชาธิปไตย มีความรู้ความสามารถ ที่จะประกอบการอาชีพและทำคุณประโยชน์แก่ประเทศชาติ

๒. กุลบุตรกุลธิดาพึงได้รับการศึกษาอยู่ในโรงเรียนจนอายุ ๑๕ ปีบริบูรณ์ เป็นอย่างน้อย

๓. กุลบุตรกุลธิดาพึงชวนชวายนหาความรู้ และประสบการณ์อันจะเป็นประโยชน์แก่การงานของตนสืบไปในภายหน้า

๔. ในการจัดการศึกษานั้น ให้จัดการศึกษาเพื่อสนองความต้องการของสังคม และบุคคล โดยให้สอดคล้องกับแผนเศรษฐกิจ และแผนการปกครองประเทศ เช่น จัดให้มี

ก. จริยศึกษา ให้มีศีลธรรมและวัฒนธรรม มีหิริโอคตปละ เห็นแก่ประโยชน์ส่วนรวม ยิ่งกว่าประโยชน์ส่วนตัว

ข. พลศึกษา ให้มีสุขภาพสมบูรณ์ทั้งทางกายและทางจิต กับทั้งมีน้ำใจ เป็นนักกีฬา

ค. พุทธิศึกษา ให้มีความรู้วิชาการ ปัญญาเพื่อการดำรงชีวิตโดยทั่วไป

ง. หัตถศึกษา ให้มีกิจนิสัยและความขยันหมั่นเพียรในการใช้มือปฏิบัติงาน เพื่อเป็นรากฐานของการประกอบสัมมาอาชีพ

ระดับการศึกษา

๕. การศึกษาแบ่งออกเป็น ๔ ระดับ ดังนี้

ก. อนุบาลศึกษา

ข. ประถมศึกษา

ค. มัธยมศึกษา

ง. อุดมศึกษา

๖. อนุบาลศึกษา ได้แก่ การอบรมเบื้องต้นเพื่อให้กุลบุตรกุลธิดาพร้อมที่จะรับการศึกษาระดับประถมศึกษาต่อไป

๗. ประถมศึกษา ได้แก่ การศึกษาซึ่งมุ่งหมายจะสร้างเสริมพัฒนาการของเด็กด้วยการอบรมสั่งสอนขั้นมูลฐาน อันเป็นทางนำไปสู่การเรียนรู้และการปฏิบัติ แบ่งออกเป็นสองประโยค คือ ประโยคประถมศึกษาตอนต้น ๔ ชั้น และประโยคประถมศึกษาตอนปลาย ๓ ชั้น

๘. มัธยมศึกษา ได้แก่ การศึกษาที่อาศัยประถมศึกษาเป็นพื้นฐาน มุ่งหมายจะสำรวจและส่งเสริมความสนใจ และความถนัดตามธรรมชาติของเด็กเพื่อให้ได้มีความรู้ และทักษะอันเพียงพอแก่การประกอบอาชีพ หรือให้ได้มีพื้นฐานความรู้อันจำเป็นแก่การดำรงชีวิตหรือเพื่อการศึกษาที่สูงขึ้น แบ่งออกเป็น ๒ ประโยค คือ ประโยคมัธยมศึกษาตอนต้น และประโยคมัธยมศึกษาตอนปลาย แต่ละประโยคไม่เกิน ๓ ชั้น

๙. อุดมศึกษา ได้แก่ การศึกษาวิชาชีพหรือวิชาการชั้นสูงและการวิจัยในมหาวิทยาลัยหรือในสถาบันชั้นสูงอื่น ๆ

ระบบโรงเรียน

๑๐. อนุบาลศึกษา เป็นการศึกษาก่อนการศึกษาบังคับ อาจจัดโรงเรียนอนุบาลที่มี ๒ ชั้น หรือ ๓ ชั้น หรือจัดชั้นเด็กเล็ก ๑ ชั้นในโรงเรียนประถมศึกษา

๑๑. ประถมศึกษา เป็นการศึกษาเบื้องต้นที่กุลบุตรกุลธิดาโดยทั่วไปพึงได้รับ อาจจัดสอนประโยคประถมศึกษาตอนต้นและประโยคประถมศึกษาตอนปลายรวมในโรงเรียนเดียวกัน หรือแยกกันก็ได้

๑๒. มัธยมศึกษา เป็นการศึกษาในระดับที่พึงคำนึงถึงเอกภาพ จึงจัดเป็นสายสามัญ เพื่อให้พื้นความรู้ทั่วไปบ้าง และสายอาชีพ เพื่อให้ความรู้และทักษะในการประกอบอาชีพบ้าง อาจจัดสอนประโยคมัธยมศึกษาตอนต้นและประโยคมัธยมศึกษาตอนปลายรวมในโรงเรียนเดียวกัน หรือแยกกันก็ได้

๑๓. การจัดสายสามัญนั้น ให้มีชั้นในประโยคมัธยมศึกษาตอนต้น ๓ ชั้น ประโยคมัธยมศึกษาตอนปลาย ๒ ชั้น รับช่วงติดต่อกันไป เมื่อจบประโยคมัธยมศึกษาตอนต้นหรือตอนปลายแล้ว ให้มีความรู้และทักษะในการประกอบอาชีพบ้าง และเมื่อจบประโยคมัธยมศึกษาตอนปลายแล้ว ให้มีความรู้อันเป็นมาตรฐานที่จะสมัครเข้าศึกษาในระดับอุดมศึกษา

๑๔. การจัดสายอาชีพนั้น ทั้งประโยคมัธยมศึกษาตอนต้นและประโยคมัธยมศึกษาตอนปลายแต่ละประโยคอาจจัดเป็น ๑ ชั้น ๒ ชั้น หรือ ๓ ชั้น โดยคำนึงถึงลักษณะของวิชาอาชีพเป็นสำคัญ เฉพาะบางวิชาอาจจัดชั้นในประโยคมัธยมศึกษาตอนปลายรับช่วงจากประโยคมัธยมศึกษาตอนต้นติดต่อกันไปก็ได้

๑๕. กำหนดระบบ ชั้น และอายุมาตรฐานของกุลบุตรกุลธิดาที่พึงศึกษาในชั้นต่าง ๆ นั้นปรากฏในแผนภูมิข้างท้ายนี้

การศึกษาบังคับ

๑๖. การศึกษาบังคับ ได้แก่การศึกษาที่มีกฎหมายบังคับให้กุลบุตรกุลธิดาทุกคนเรียนอยู่ในโรงเรียนจนกว่าจะพ้นเกณฑ์บังคับ

รัฐพึงขยายการศึกษาบังคับให้สูงขึ้นเป็นระยะตามกำลังทางเศรษฐกิจ เพื่อให้มาตรฐานความรู้เบื้องต้นของพลเมืองสูงขึ้น

๑๗. การศึกษาบังคับในสถานศึกษาของรัฐ จะต้องจัดให้โดยไม่เก็บค่าเล่าเรียน รัฐพึงช่วยเหลือให้ได้มีอุปกรณ์การศึกษาอบรมตามควร

๑๘. รัฐพึงจัดการศึกษาสงเคราะห์ให้แก่กุลบุตรกุลธิดาที่ได้รับการยกเว้นจากการศึกษาบังคับ

แนวจัดการศึกษา

๑๙. รัฐพึงส่งเสริมและบำรุงการศึกษาโดยถือว่า การศึกษามีความสำคัญในระดับแรกแห่งกิจการของรัฐ

๒๐. การจัดระบบการศึกษาเป็นหน้าที่ของรัฐโดยเฉพาะ สถานศึกษาทั้งปวงย่อมอยู่ภายใต้การควบคุมดูแลของรัฐ

๒๑. รัฐพึงจัดการให้สถานอุดมศึกษาดำเนินกิจการของตนเองได้ภายในขอบเขตที่กฎหมายบัญญัติ

๒๒. รัฐเป็นผู้จัดการฝึกหัดครูและพึงสนับสนุนการฝึกหัดครูเป็นพิเศษ เพื่อให้สถานศึกษาต่าง ๆ มีครูผู้ทรงคุณวุฒิ สามารถให้การศึกษาค้นคว้าผลสมบูรณ์ผลสัมฤทธิ์ตามแผนการศึกษาแห่งชาติ

๒๓. การจัดให้มีสถานศึกษานั้น รัฐใช้วิธีแบ่งแรง คือ รัฐจัดเองบ้างและส่งเสริมให้คณะหรือเอกชนจัดในระดับที่ต่ำกว่าอุดมศึกษาบ้าง

๒๔. รัฐพึงส่งเสริมโรงเรียนราษฎร์ และอุดหนุนตามระเบียบที่กำหนดไว้

๒๕. รัฐพึงสนับสนุนอาชีพศึกษาอย่างกว้างขวาง และให้สอดคล้องกับภาวะทางเศรษฐกิจของชาติ

๒๖. รัฐพึงสนับสนุนการศึกษาผู้ใหญ่ เพื่อประโยชน์แก่ผู้ใหญ่ที่ไม่มีโอกาสได้รับการศึกษาขณะที่อยู่ในวัยเล่าเรียน หรือที่ประสงค์จะศึกษาเพิ่มเติม เพื่อประกอบการอาชีพให้ได้ผลดียิ่งขึ้น หรือที่อยู่ในสภาพซึ่งไม่อาจรับการศึกษาได้ตามปกติ

๒๗. รัฐพึงสนับสนุนการวิจัยในทางศิลปวิทยาศาสตร์ต่าง ๆ

๒๘. รัฐให้ทุนเล่าเรียนแก่นักเรียนตามระเบียบที่กำหนดไว้ เพื่อส่งเสริมให้ได้เรียนตามสมควรแก่เกณฑภาพ

๒๙. สถานศึกษาทั้งปวงพึงใช้ผู้สอนที่มีวุฒิหรือความชำนาญที่เหมาะสมแก่ประเภทและระดับของการศึกษา

๓๐. รัฐมีอำนาจหน้าที่ควบคุมแนะนำและตรวจสอบการศึกษาในสถานศึกษาตามระเบียบที่กำหนดไว้

แผนการศึกษาแห่งชาติ พุทธศักราช ๒๕๐๓

แผนภูมิแสดงระบบโรงเรียนตามแผนการศึกษาแห่งชาติ

เกณฑ์อายุมาตรฐาน

๓ ๔ ๕ ๖ ๗ ๘ ๙ ๑๐ ๑๑ ๑๒ ๑๓ ๑๔ ๑๕ ๑๖ ๑๗ ๑๘ ๑๙

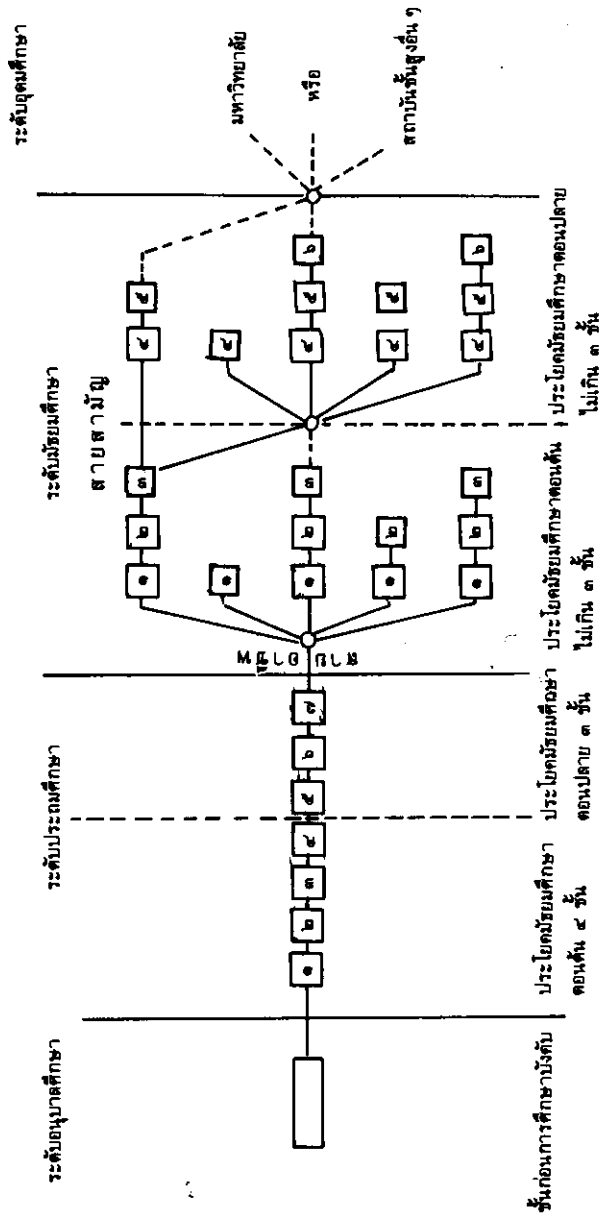

□ จบประโยคที่เพียงพอประกอบอาชีพได้

แผนการศึกษาแห่งชาติ พุทธศักราช ๒๕๒๐

หมวด ๑

ความมุ่งหมาย

ตามนโยบายแผนการศึกษาแห่งชาติฉบับนี้ การศึกษาเป็นกระบวนการต่อเนื่องกันตลอดชีวิต เพื่อมุ่งสร้างเสริมคุณภาพของพลเมืองให้สามารถดำรงชีวิต และทำประโยชน์แก่สังคม โดยเน้นการศึกษาเพื่อสร้างเสริมความอยู่รอดปลอดภัย ความมั่นคงและความผาสุกร่วมกันในสังคมไทยเป็นประการสำคัญ ความมุ่งหมายของการศึกษามีดังนี้

๑. ให้มีความเคารพในสิทธิและหน้าที่ของตนและของผู้อื่น มีระเบียบวินัย มีความเคารพและปฏิบัติตามกฎหมาย ศาสนาและหลักธรรม

๒. ให้มีความเข้าใจและกระตือรือร้นที่จะมีส่วนร่วมในการปกครองประเทศ ตามวิถีทางประชาธิปไตยอันมีพระมหากษัตริย์เป็นประมุข ยึดมั่นในสถาบันชาติ ศาสนา พระมหากษัตริย์

๓. ให้มีความรับผิดชอบต่อชาติ ต่อท้องถิ่น ต่อครอบครัวและต่อตนเอง

๔. ให้มีความสำนึกในการเป็นคนไทยร่วมกัน และการเป็นส่วนหนึ่งของมนุษยชาติ มีความรักชาติ ตระหนักในความมั่นคงปลอดภัยของชาติ และมีส่วนร่วมในการป้องกันประเทศ

๕. ให้มีความมั่นคงและผดุงความเสมอภาค ความสุจริตและความยุติธรรม

๖. ให้มีบุคลิกภาพที่ดี มีสุขภาพและอนามัยสมบูรณ์ทั้งทางร่างกายและจิตใจ

๗. ให้มีความขยันหมั่นเพียร มีความสามารถในการประกอบอาชีพและการจับจ่ายใช้สอยอย่างประหยัด ตลอดจนการร่วมมือกันประกอบกิจการและธุรกิจต่าง ๆ โดยชอบด้วยกฎหมาย

๘. ให้มีความสามารถในการติดต่อทำความเข้าใจ และร่วมมือซึ่งกันและกัน รู้จักการแสวงหาความจริง มีความคิดริเริ่มสร้างสรรค์ รู้จักแก้ปัญหาและข้อขัดแย้งด้วยสติ ปัญญา และโดยสันติวิธี

๙. ให้มีความรู้ ความเข้าใจ และเห็นคุณค่าในวิทยาการ ศิลปะ วัฒนธรรม ธรรมชาติ สิ่งแวดล้อม และทรัพยากรของประเทศ

หมวด ๒

แนวนโยบายการศึกษาของรัฐ

๑๐. รัฐพึงส่งเสริมและบำรุงการศึกษา โดยถือว่าการศึกษามีความสำคัญ
ในอันดับสูงยิ่งแห่งกิจการของรัฐ

การจัดระบบการศึกษาเป็นหน้าที่ของรัฐโดยเฉพาะ

การจัดการศึกษาทั้งปวงย่อมอยู่ภายใต้การควบคุมดูแลของรัฐ

๑๑. รัฐพึงจัดการศึกษาภาคบังคับให้ทั่วถึงบริบูรณ์ สำหรับสถานศึกษา
ของรัฐและของท้องถิ่นจะต้องจัดให้เปล่า

๑๒. สถานศึกษาพึงให้ความเสมอภาคแก่บุคคลในการเข้ารับการศึกษาตาม
ความสามารถของบุคคลนั้น ๆ

การศึกษาที่มีไขภาคบังคับ รัฐพึงวางมาตรการที่เหมาะสมเพื่อให้บุคคล
มีโอกาสดำเนินการศึกษาโดยเท่าเทียมกัน ทั้งนี้ภายใต้ขอบเขตที่รัฐกำหนดและตามสติ
ปัญญาความสามารถ

ในการจัดการศึกษา รัฐพึงสนับสนุนให้การศึกษาของแต่ละสถานศึกษามี
คุณภาพทัดเทียมกัน ไม่ว่าสถานศึกษานั้นจะตั้งอยู่ ณ ที่ใด

๑๓. รัฐพึงจัดให้สาระและกระบวนการเรียนรู้ครบถ้วนและกลมกลืนกัน ระหว่าง
ความเจริญงอกงามทางคุณธรรม จริยธรรมและปัญญากับความเจริญทางวัตถุ และระหว่าง
ความเจริญงอกงามทางร่างกายและจิตใจ ทั้งนี้เพื่อการดำรงชีวิตที่สมบูรณ์ตามสภาพการณ์
ที่เปลี่ยนแปลงอยู่ตลอดเวลา

รัฐพึงจัดการศึกษาให้ประชาชนชาวไทยทุกคนสามารถใช้ภาษาไทย
ได้เป็นอย่างดีในการติดต่อทำความเข้าใจกัน

รัฐพึงจัดให้มีความประสานสัมพันธ์กันระหว่าง การศึกษาในระบบ
โรงเรียนกับการศึกษานอกโรงเรียน รวมทั้งให้มีภาคปฏิบัติที่เหมาะสมกับการเรียนรู้
ในแต่ละระดับและประเภทการศึกษา

๑๔. รัฐพึงเร่งจัดและสนับสนุนการศึกษานอกโรงเรียนในลักษณะต่าง ๆ
เพื่อเปิดโอกาสให้บุคคลได้มีโอกาสได้รับการศึกษาตลอดชีวิต โดยเฉพาะอย่างยิ่งเพื่อ
ประโยชน์แก่ผู้ที่ไม่มีโอกาสศึกษาในระบบโรงเรียนเป็นอันดับแรก

๑๕. รัฐพึงจัดและสนับสนุนผู้ยากไร้ ผู้มีความผิดปกติทางร่างกาย จิตใจหรือสังคม และผู้ด้อยโอกาสทางการศึกษา ให้ได้รับการศึกษาโดยทั่วถึงกัน

๑๖. รัฐพึงเร่งจัดและสนับสนุนการอบรมเลี้ยงดูเด็กในวัยก่อนประถมศึกษา โดยรัฐจะสนับสนุนให้ท้องถิ่นและภาคเอกชนจัดให้มากที่สุด สำหรับการจัดการศึกษาระดับนี้ของรัฐจะจัดทำเพียงเพื่อเป็นตัวอย่าง และเพื่อการค้นคว้าวิจัยเท่านั้น

๑๗. รัฐพึงจัดและส่งเสริมการมัธยมศึกษา เพื่อประกันความเสมอภาคในโอกาสที่จะเข้ารับการศึกษาในระดับนี้ของพลเมือง โดยจัดให้สอดคล้องและสนองความต้องการทางเศรษฐกิจและสังคมของประเทศ ตลอดจนให้มีประสิทธิภาพในการทำงาน

๑๘. รัฐพึงจัดการให้สถานศึกษาระดับอุดมศึกษามีอิสระในการดำเนินการภายในและมีเสรีภาพทางวิชาการ โดยไม่ขัดต่อระเบียบข้อบังคับ แผนนโยบายของรัฐ และกฎหมายเพื่อให้มีประสิทธิผลในการสนองความต้องการของประเทศ

๑๙. รัฐเป็นผู้จัดการฝึกหัดครูทุกระดับ และพึงดำเนินการผลิตครูเพื่อให้สถานศึกษาต่าง ๆ มีครูผู้สามารถให้การศึกษาค้นคว้าได้ผลสมบูรณ์สมความมุ่งหมายตามแผนการศึกษาแห่งชาติ

รัฐพึงใช้มาตรการพิเศษคัดเลือกบุคคลที่จะเข้าศึกษาด้านการฝึกหัดครู ทั้งนี้เพื่อให้ได้บุคคลที่มีสติปัญญา ความเหมาะสมและมีความสามารถที่จะเป็นครู

๒๐. รัฐพึงสนับสนุนการอาชีวศึกษาอย่างกว้างขวาง และให้สอดคล้องกับภาวะทางเศรษฐกิจและสังคม ทั้งในรูปแบบที่จัดให้ผสมผสานเข้าไว้ในการศึกษาทุกระดับ และที่จัดเป็นเอกเทศตามความจำเป็น ทั้งนี้โดยมุ่งเน้นความรู้ความสามารถด้านเกษตรกรรม และอุตสาหกรรมที่สนับสนุนการเกษตรเป็นสำคัญ

๒๑. รัฐพึงวางมาตรการและดำเนินการเพื่อให้บุคคลในท้องถิ่นได้มีโอกาสเข้าศึกษาตามความต้องการและความจำเป็นของท้องถิ่น ทั้งนี้โดยมีข้อผูกพันว่า จะต้องกลับไปดำเนินกิจการอันเป็นประโยชน์แก่ท้องถิ่น

๒๒. รัฐพึงจัดให้มีเอกภาพในนโยบายการบริหารการศึกษา และยึดหลักการกระจายอำนาจการบริหารการศึกษา โดยพึงจัดระบบและกระบวนการบริหารการศึกษาให้สอดคล้องกับระบบการปกครอง ระบบเศรษฐกิจและระบบสังคมของประเทศ และท้องถิ่น ทั้งนี้พึงดำเนินการมอบอำนาจและกระจายอำนาจการบริหารการศึกษาตามขั้นตอนที่เหมาะสม

๒๓. รัฐพึงระดมเลือกสรรทรัพยากรจากแหล่งต่าง ๆ ทั้งจากรัฐ ท้องถิ่น เอกชน และผู้รับการศึกษา มาใช้ในการจัดการศึกษา หาวิธีการจัดสรรทรัพยากรเพื่อการศึกษา โดยคำนึงถึงความเสมอภาคระหว่างท้องถิ่น และสถานศึกษาเพื่อให้เกิดประโยชน์สูงสุด

รัฐพึงให้ทุนเล่าเรียน และหามาตรการอื่นช่วยเหลือผู้ยากไร้ให้ได้รับการศึกษาตามควรแก่อัถภาพ

๒๔. รัฐพึงเปิดโอกาสให้เอกชนร่วมรับภาระจัดการศึกษาได้ภายในขอบเขตที่รัฐกำหนด แต่รัฐจะต้องดูแลให้สถานศึกษาของเอกชน ทุกระดับ ทุกประเภท ทั้งที่จัดเป็นการศึกษาในระบบโรงเรียนและนอกโรงเรียนดำเนินงานให้สอดคล้องกับนโยบาย แผนงาน และโครงการทางการศึกษาของชาติ ทั้งนี้การศึกษาที่เอกชนจัดนั้น จะต้องไม่แสวงหาผลกำไรเกินควร

๒๕. รัฐพึงส่งเสริมการทดลองและการวิจัยทางการศึกษา เพื่อจะได้นำผลไปใช้ในการปรับปรุงการศึกษาให้เหมาะสมอยู่เสมอ

๒๖. รัฐพึงสนับสนุนให้มีการผลิตตำรา บทเรียนและเอกสารทางวิชาการอย่างกว้างขวาง ทั้งนี้โดยไม่ขัดต่อวัฒนธรรมไทย ระเบียบข้อบังคับ และกฎหมาย

๒๗. รัฐพึงดำเนินการในทุกวิถีทาง เพื่อให้สถาบันครอบครัวมีบทบาทหน้าที่และความรับผิดชอบในการอบรมเลี้ยงดูเด็กและเยาวชนให้เป็นพลเมืองดี มีคุณภาพและคุณสมบัติเหมาะสมกับวัฒนธรรมและเอกลักษณ์ของสังคมไทย

หมวด ๓

ระบบการศึกษา

๒๘. การศึกษาตามนัยแห่งแผนการศึกษานี้ เป็นสิ่งที่จะต้องจัดทำต่อเนื่องกันตลอดชีวิต ทั้งการศึกษาในระบบโรงเรียนและการศึกษานอกโรงเรียน

การกำหนดระบบการศึกษาดังกล่าวข้างต้น ให้ใช้ตามแผนภูมิข้างท้ายนี้

๒๙. การศึกษาแบ่งเป็น ๔ ระดับ คือ ระดับก่อนประถมศึกษา ระดับประถมศึกษา ระดับมัธยมศึกษา และระดับอุดมศึกษา

การจัดการศึกษาระดับประถมศึกษา มัธยมศึกษา และอุดมศึกษา ให้จัดเนื้อหาสาระและกระบวนการเรียนรู้ให้มีประโยชน์ครบถ้วนในตัวทุกระดับ เพื่อให้ผู้สำเร็จการศึกษาแต่ละระดับสามารถดำรงชีพได้ด้วยความมั่นใจในความรู้ความสามารถของตน

การจัดการศึกษาในทุกระดับ จะต้องมุ่งให้ผู้เรียน คิดเป็น ทำเป็น รู้จักแก้ปัญหา รักการทำงาน และสนใจที่จะมีส่วนร่วมในการกิจของส่วนรวมตามวิถีทางของระบบการปกครองแบบประชาธิปไตยอันมีพระมหากษัตริย์เป็นประมุข มีความยึดมั่นในสถาบันชาติ ศาสนา พระมหากษัตริย์ มีระเบียบวินัย มีวัฒนธรรมและศีลธรรม รู้จักใช้สิทธิและหน้าที่ภายในขอบเขตแห่งกฎหมาย

๓๐. การศึกษาระดับก่อนประถมศึกษา เป็นการศึกษาที่มุ่งอบรมเลี้ยงดูเด็กก่อนการศึกษาภาคบังคับ เพื่อเตรียมเด็กให้มีความพร้อมทุกด้านดีพอที่จะเข้ารับการศึกษาคือไป

การจัดสถานศึกษาระดับก่อนประถมศึกษานั้น อาจจัดเป็นการศึกษาในระบบโรงเรียนหรือการศึกษานอกโรงเรียน โดยอาจจัดเป็นสถานรับเลี้ยงดูเด็ก หรือศูนย์เด็กประถมวัย และในบางกรณีอาจจัดเป็นชั้นเด็กเล็กหรือโรงเรียนอนุบาลก็ได้

๓๑. การศึกษาระดับประถมศึกษา เป็นการศึกษาที่มุ่งให้ผู้เรียนมีความรู้ความสามารถขั้นพื้นฐาน และให้สามารถลงสภาพอ่านออกเขียนได้ คิดคำนวณได้ มีความสามารถประกอบอาชีพตามควรแก่วัยและความสามารถได้ และสามารถดำรงตนเป็นพลเมืองดี ในระบอบการปกครองแบบประชาธิปไตยที่มีพระมหากษัตริย์เป็นประมุข

การจัดสถานศึกษาระดับประถมศึกษาพึงจัดเป็นตอนเดียวตลอด ใช้เวลาเรียนประมาณ ๖ ปี

๓๒. การศึกษาระดับมัธยมศึกษา เป็นการศึกษาลงระดับประถมศึกษา มุ่งให้ผู้เรียนมีความรู้ทั้งวิชาการและวิชาชีพที่เหมาะสมกับวัย ความต้องการ ความสนใจ และความถนัด เพื่อให้แต่ละบุคคลเข้าใจและรู้จักเลือกอาชีพที่เป็นประโยชน์แก่ตนเอง และสังคม

การศึกษาระดับนี้แบ่งออกเป็น ๒ ตอน คือ มัธยมศึกษาตอนต้นและมัธยมศึกษาตอนปลาย ใช้เวลาเรียนตอนละประมาณ ๓ ปี ในตอนต้นพึงให้ผู้เรียนได้เลือกเรียนกลุ่มวิชาการและวิชาชีพตามความถนัดและความสนใจอย่างกว้างขวาง ในตอนปลายพึงให้ผู้เรียนได้เน้นการเรียนกลุ่มวิชาที่ผู้เรียนจะยึดเป็นอาชีพต่อไป

๓๓. การศึกษาระดับอุดมศึกษา เป็นการศึกษาลงระดับมัธยมศึกษาตอนปลาย มุ่งพัฒนาความเจริญของทางสติปัญญาและความคิดเพื่อความก้าวหน้าทางวิชาการ มุ่งสร้างสรรค์กำลังคนในระดับวิชาการและวิชาชีพชั้นสูงเพื่อพัฒนาประเทศ และมุ่งพัฒนาคนให้เป็นผู้ที่มีคุณธรรม จริยธรรม มีความรู้และเข้าใจในศิลปวัฒนธรรม เพื่อให้สามารถดำเนินชีวิตอันมีคุณค่าแก่บุคคล สังคมและประเทศชาติ

การจัดสถานศึกษาระดับอุดมศึกษา อาจจัดเป็นรูปวิทยาลัย มหาวิทยาลัย หรือสถาบันเฉพาะอย่างก็ได้ และอาจจัดในรูปที่ใช้สื่อการเรียนในลักษณะต่าง ๆ โดยผู้เรียนไม่จำเป็นต้องมาเรียนในสถานศึกษาก็ได้

๓๔. การจัดการศึกษาของแต่ละระดับ อาจจัดในลักษณะและประเภทต่าง ๆ ตามความเหมาะสมกับความต้องการอันจำเป็นของสังคมไทย

การศึกษาลักษณะและประเภทต่าง ๆ ได้แก่ การฝึกหัดครู การอาชีวศึกษา การศึกษาวิชาชีพพิเศษ การศึกษานอกโรงเรียน การศึกษาสงเคราะห์และการศึกษาพิเศษ เป็นต้น

๓๕. การฝึกหัดครู เป็นการศึกษาที่มุ่งสร้างครูให้สามารถปฏิบัติตน และทำหน้าที่เป็นผู้ที่ก่อให้เกิดการเรียนรู้ และพัฒนาการโดยรอบด้านขึ้นในตัวผู้เรียน เป็นผู้ที่มีคุณธรรม จริยธรรม ในระดับที่วิद्यุชนจะพึงปฏิบัติได้ และมีลักษณะที่สอดคล้องกับวัฒนธรรมไทยและระบอบการปกครองแบบประชาธิปไตยอันมีพระมหากษัตริย์เป็นประมุข ยึดมั่นในสถาบันชาติ ศาสนา พระมหากษัตริย์ ทั้งในแง่บุคลิกลักษณะทั่วไป ความสัมพันธ์ต่อศิษย์ และบทบาทต่อสังคม

การจัดการฝึกหัดครู เป็นการศึกษาระดับอุดมศึกษา แต่ถ้ามีความจำเป็น สถาบันฝึกหัดครูอาจจัดหลักสูตรในระดับที่ต่ำกว่าอุดมศึกษา เพื่อผลิตครูตามความต้องการของท้องถิ่นด้วยก็ได้

๓๖. การอาชีวศึกษา เป็นการศึกษาวชิชาชีพที่มุ่งผลิตกำลังคนในระดับต่าง ๆ กัน ตามความต้องการของท้องถิ่นและสังคม

การศึกษาวชิชาชีพในระดับประถมศึกษา มุ่งฝึกให้ผู้เรียนเกิดมีนิสัยรักการทำงาน สามารถนำความรู้จากบทเรียนและการทำงานในโรงเรียนไปใช้ในชีวิตประจำวันได้

การศึกษาวชิชาชีพในระดับมัธยมศึกษา มุ่งฝึกให้ผู้เรียนมีประสบการณ์ มีความรู้ความชำนาญที่สามารถจะนำไปใช้ปฏิบัติและประกอบอาชีพได้จริงอย่างหนึ่ง หรือเพื่อให้รู้แนวทางที่จะศึกษาเพิ่มเติมตามความถนัดและความสนใจของแต่ละบุคคล อีกอย่างหนึ่ง การจัดสถานศึกษาอาจจัดรวมอยู่กับโรงเรียนมัธยมศึกษาโดยทั่วไป หรือจัดเป็นเอกเทศโดยเน้นการฝึกทักษะในระดับกึ่งฝีมือและระดับฝีมือ

การศึกษาวชิชาชีพในระดับอุดมศึกษา มุ่งฝึกวิชาชีพในระดับสูง เพื่อให้มีความสามารถและมีความชำนาญเฉพาะอย่าง สอดคล้องสัมพันธ์กับการพัฒนาตลาดแรงงาน การจัดสถานศึกษาอาจจัดเป็นสถาบันเฉพาะอย่าง จัดรวมอยู่ในวิทยาลัย หรือจัดในมหาวิทยาลัยก็ได้ ตามความเหมาะสม

การศึกษาวชิชาชีพพิเศษ เป็นการศึกษากึ่งที่มุ่งเพื่ออบรมการอาชีพบางอย่างที่ต้องการ การฝึกฝนพิเศษแต่เยาว์วัยและเป็นเวลานาน เช่น นาฏศิลป์และดนตรี เป็นต้น การจัดการศึกษาอาจจัดตั้งเป็นสถาบันเฉพาะหรือจัดเพิ่มวิชาชีพเข้าในหลักสูตรปกติ โดยให้มีระยะเวลาเรียนต่าง ๆ กันตามความจำเป็นแห่งมาตรฐานวิชาชีพพิเศษนั้น ๆ

การศึกษาวชิชาชีพในการศึกษานอกโรงเรียน มุ่งให้ผู้เรียนมีโอกาฝึกอาชีพระยะสั้น เพื่อให้สามารถประกอบอาชีพที่ต้องการได้ หรือเพื่อฝึกเพิ่มเติมในส่วนที่ขาดในอาชีพที่กำลังประกอบการอยู่ หรือที่จะประกอบการต่อไปให้สมบูรณ์ หรือเพื่อสามารถประกอบอาชีพนั้น ๆ ได้ดีขึ้น

๓๗. การศึกษานอกโรงเรียน เป็นการศึกษากึ่งที่จัดขึ้นนอกเหนือไปจากการศึกษาในระบบโรงเรียน ไม่ว่าจะการศึกษานั้นจะจัดขึ้นเป็นกิจกรรมการศึกษาโดยเฉพาะ หรือเป็นส่วนหนึ่งของกิจกรรมอื่น เพื่อมุ่งให้รู้จักแก้ปัญหา ฝึกอาชีพ หรือพัฒนาความรู้เฉพาะอย่าง ตามความต้องการและความสนใจของพลเมือง

๓๘. การศึกษาพิเศษ เป็นการศึกษที่จัดให้แก่บุคคลที่มีลักษณะพิเศษ หรือ ผิดปกติทางร่างกาย สติปัญญา หรือจิตใจ อาจจัดเป็นสถานศึกษาเฉพาะ หรือจัดในโรงเรียน ธรรมดาาก็ได้ตามความเหมาะสม

๓๙. การศึกษาสงเคราะห์ เป็นการศึกษที่มุ่งจัดให้แก่บุคคลที่รัฐจำเป็นต้อง ให้การสงเคราะห์เป็นพิเศษ ทั้งนี้ เพื่อมุ่งให้เกิดความเสมอภาคทางการศึกษาแก่ผู้ยากไร้ หรือผู้ที่เสียเปรียบทางการศึกษาในลักษณะต่าง ๆ โดยอาจจัดเป็นสถานศึกษาเฉพาะ หรือจัดรวมในโรงเรียนธรรมดาาก็ได้ตามความเหมาะสม

๔๐. การศึกษาภาคบังคับ ได้แก่ การศึกษาที่มีกฎหมายบังคับให้ทุกคนเรียน อยู่ในโรงเรียนจนกว่าจะพ้นเกณฑ์บังคับ

การกำหนดอายุเข้าเกณฑ์การศึกษาภาคบังคับ ท้องถิ่นแต่ละแห่งจะ กำหนดขึ้น ให้เหมาะสมกับสภาพการณ์ของท้องถิ่นและความพร้อมของเด็กในแต่ละท้องถิ่น แต่ต้องไม่บังคับเข้าเรียนก่อนอายุครบ ๖ ปีบริบูรณ์ และไม่ช้ากว่าอายุครบ ๘ ปีบริบูรณ์

รัฐพึงเร่งจัดการศึกษาภาคบังคับตามแผนนี้ให้ทั่วถึงทุกท้องถิ่น

หมวด ๔

การบริหารการศึกษา

๔๑. ให้ส่วนราชการหรือหน่วยงานทั้งของรัฐ ของท้องถิ่น ของเอกชน และของต่างประเทศตามพันธกรณีระหว่างประเทศ ที่รับผิดชอบเกี่ยวกับการจัดการศึกษาในประเทศไทย ซึ่งอยู่ในความควบคุมดูแลของกระทรวงศึกษาธิการ จัดการศึกษาให้สอดคล้องกับแผนการศึกษาแห่งชาติ นโยบาย แผนงาน โครงการ ข้อบังคับและระเบียบต่าง ๆ ที่เกี่ยวกับการศึกษาที่กระทรวงศึกษาธิการกำหนดและให้กระทรวงศึกษาธิการมีหน้าที่ตรวจตราและใช้มาตรการอันสมควร ให้ส่วนราชการและหน่วยงานดังกล่าวปฏิบัติตามนโยบายแห่งข้อกำหนดนี้

ส่วนการจัดการศึกษาระดับอุดมศึกษา ให้สถานศึกษามีเสรีภาพในการดำเนินงานด้านวิชาการ โดยไม่ขัดต่อนโยบาย แผนงาน และโครงการต่าง ๆ ของรัฐ ทั้งนี้ให้อยู่ในความควบคุมดูแลของรัฐตามวิธีการที่กฎหมายกำหนด

การศึกษาเฉพาะกิจหรือเฉพาะบุคคลบางกลุ่ม ไม่ว่าจะเป็นครณีใดหรือโดยกฎหมายใดก็ตาม จะต้องจัดโดยประสานงานกับกระทรวงศึกษาธิการ หรือทบวงมหาวิทยาลัยของรัฐ เพื่อให้การจัดการศึกษา ทุกระดับ ทุกประเภท ทุกสังกัด ในประเทศไทย สอดคล้องสัมพันธ์กันตามนโยบาย แผนงาน และโครงการงานการต่าง ๆ ของรัฐ

๔๒. สนับสนุนให้มีการสรรหาผู้ปกครอง และตัวแทนประชาชนทั่วไปเข้าร่วมบริหารการศึกษาในท้องถิ่น โดยได้รับการแต่งตั้งเป็นกรรมการในองค์คณะบุคคล เพื่อดูแลควบคุมนโยบายการบริหารการศึกษาในระดับต่ำกว่าอุดมศึกษา ให้สอดคล้องกับนโยบายการศึกษาของชาติ และความต้องการอันจำเป็นของท้องถิ่น

๔๓. ให้จัดระบบบริหารงานบุคคลฝ่ายการศึกษาให้สอดคล้องกับระบบบริหารงานบุคคลของทางราชการ และสนับสนุนความก้าวหน้าในอาชีพแก่บุคลากรทางการศึกษาของรัฐและของท้องถิ่น และให้มีสถาบันวิชาชีพทางการศึกษา เพื่อควบคุมส่งเสริมมาตรฐาน และจริยธรรมของผู้ประกอบอาชีพ อีกทั้งทำหน้าที่พิทักษ์สิทธิตามกฎหมายของบุคลากรทางการศึกษา ทั้งของรัฐ ของท้องถิ่น และของเอกชน ทั้งนี้ตามบทบัญญัติแห่งกฎหมาย

๔๔. ส่งเสริมสถานศึกษาเอกชน ให้มีความคล่องตัวในการบริหารและการพัฒนาทางวิชาการภายในขอบเขตแห่งกฎหมาย

หมวด ๕

มาตรฐานการศึกษาและการส่งเสริมความก้าวหน้าทางวิชาการ

๔๕. ให้จัดวางหลักการและมาตรการปรับปรุง ส่งเสริมมาตรฐานการศึกษา ในสถานศึกษาของรัฐ ของท้องถิ่น และของเอกชน ให้มีคุณภาพไม่ต่ำกว่าระดับที่กำหนด การจัดการและพัฒนาเนื้อหาสาระและกระบวนการเรียนรู้ ตลอดจน การวัดและประเมินผลการศึกษา ต้องส่งเสริมให้ท้องถิ่นร่วมรับผิดชอบตามหลักการ และแนวทางที่รัฐกำหนด โดยให้เหมาะสมและสอดคล้องกับความต้องการอันจำเป็นของ ท้องถิ่น ของประเทศชาติและความก้าวหน้าทางวิชาการ แต่รัฐอาจวัดและประเมินผล การศึกษาเองโดยตรงในแต่ละระดับแต่ละประเภทก็ได้ ทั้งนี้ เพื่อรักษาคุณภาพของการ ศึกษาและตามความจำเป็นแห่งสภาวการณ์

๔๖. ให้จัดสรรวัสดุ อุปกรณ์ทางการศึกษา ตลอดจนคิดหาวิธีการและเทคโนโลยีใน- โดย์ทางการศึกษามาใช้ในการศึกษาอย่างเหมาะสมแก่สภาพท้องถิ่น เพื่อส่งเสริมความ เท่าเทียมกันในคุณภาพของการศึกษา ทั้งที่จัดในระบบโรงเรียนและนอกโรงเรียน

๔๗. ส่งเสริมและสนับสนุนให้หน่วยงานทางการศึกษา โดยเฉพาะอย่างยิ่ง สถาบันอุดมศึกษาทำการวิจัยและเรียบเรียงตำราเพื่อความก้าวหน้าทางวิชาการ และ การพัฒนาด้านต่าง ๆ

๔๘. ส่งเสริมให้สถาบันการศึกษาทั้งของรัฐ ของท้องถิ่นและของเอกชน ได้ ร่วมมือกันส่งเสริมมาตรฐานการศึกษา

๔๙. ส่งเสริมให้สถานศึกษาจัดบริการทางวิชาการอันพอเหมาะแก่ขีดความ สามารถของสถาบันนั้น ๆ ให้แก่สังคม นอกเหนือไปจากการให้การศึกษแก่ผู้ที่มีโอกาส เข้ารับการศึกษาในสถาบันนั้น ๆ ตามปกติ

หมวด ๖

ศิลปะ วัฒนธรรม จริยธรรม พละนามัย สภาพแวดล้อม และกิจกรรมเยาวชน

๕๐. รัฐพึงจัดการศึกษาเพื่อเสริมสร้างและก่อให้เกิดความสำนึกในคุณค่าของ ศิลปะ วัฒนธรรม จริยธรรม ศาสนา ตลอดจนขนบธรรมเนียมและประเพณีอันดีงาม รวมทั้งสถานที่และวัตถุอันมีค่าทางประวัติศาสตร์

๕๑. รัฐพึงจัดการพลศึกษาในทุกระดับการศึกษา และพึงจัดให้แก่ประชาชน ทั่วไปด้วย เพื่อเสริมสร้างและให้เกิดความสำนึกในคุณค่าของการกีฬา สุขภาพ อนามัย และกิจกรรมการพักผ่อน

๕๒. รัฐพึงจัดการศึกษาเพื่อเสริมสร้างและก่อให้เกิดความสำนึกในคุณค่า และการอนุรักษ์ทรัพยากรธรรมชาติ และสภาพแวดล้อม ตลอดจนเข้าใจในเรื่องประชากร-ศึกษา

๕๓. รัฐพึงสนับสนุนกิจกรรมเยาวชนและจัดการศึกษาเพื่อส่งเสริมให้เยาวชน มีบุคลิกภาพที่ดี มีระเบียบวินัย เคารพกฎหมาย มีทัศนคติที่ดีต่อวัฒนธรรมไทย ยึดมั่น ร่วมมือกันธำรงรักษาและปกป้องสถาบันชาติ ศาสนา พระมหากษัตริย์

หมวด ๗

การระดมสรรพกำลังเพื่อการศึกษา

๕๔. รัฐพึงวางมาตรการในการระดมสรรพกำลังจากแหล่งต่าง ๆ เพื่อให้ทุกฝ่ายได้ร่วมรับภาระทางการศึกษา

๕๕. รัฐพึงเพิ่มงบประมาณทางการศึกษา สำหรับการศึกษาระดับ และเน้นความสำคัญของการศึกษาภาคบังคับ และการศึกษานอกโรงเรียนเป็นพิเศษ ทั้งนี้โดยอาศัยหลักของความเสมอภาคในโอกาสทางการศึกษา

๕๖. รัฐพึงสนับสนุนในทุกวิถีทางที่จะให้ท้องถิ่นสามารถจัดการศึกษาได้อย่างมีประสิทธิภาพ โดยให้เงินอุดหนุน และสนับสนุนให้ท้องถิ่นมีรายได้เพื่อการศึกษาของตนเองเพิ่มขึ้น

๕๗. รัฐพึงดำเนินการทุกวิถีทางเพื่อให้ใช้ทรัพยากรทางการศึกษาให้เกิดประโยชน์สูงสุด และมุ่งลดความสูญเปล่าทางการศึกษา

๕๘. รัฐพึงสนับสนุนรัฐวิสาหกิจ และผู้ประกอบการธุรกิจต่าง ๆ จัดการศึกษาอบรมบุคคลในธุรกิจของตน และให้กิจการดังกล่าวร่วมมือกับรัฐในการจัดการศึกษาอบรม

๕๙. รัฐพึงจัดให้มีการเตรียม และสงวนที่ดินเพื่อใช้ในการจัดตั้งสถานศึกษาสำหรับแหล่งชุมชน และแหล่งที่กำลังจะพัฒนาเป็นที่อยู่อาศัยของประชาชน

๖๐. รัฐพึงเปิดโอกาสให้เอกชนที่มีความสามารถ และมีคุณสมบัติเหมาะสม ซึ่งมีเจตจำนงที่จะจัดการศึกษาเพื่อประโยชน์ส่วนรวม จัดการศึกษาได้ โดยให้อยู่ภายใต้การควบคุมของรัฐ

๖๑. รัฐพึงให้ผู้รับการศึกษาที่มีโชภภาคบังคับ ออกค่าใช้จ่ายในการจัดการศึกษาตามสมควร โดยคำนึงถึงฐานะทางเศรษฐกิจ สังคม และสภาพการลงทุนทางการศึกษาของประเทศเป็นหลัก

รัฐพึงจัดทุน บัณฑิต หรือวิธีการอื่นช่วยเหลือผู้ยากไร้ ผู้มีความผิดปกติทางร่างกาย จิตใจ หรือสังคม และผู้ด้อยโอกาสทางการศึกษา ให้ได้รับการศึกษาตามควรแก่ความสามารถ และสติปัญญา

แผนการศึกษาแห่งชาติ พุทธศักราช ๒๕๒๐

แผนภูมิระบบการศึกษา

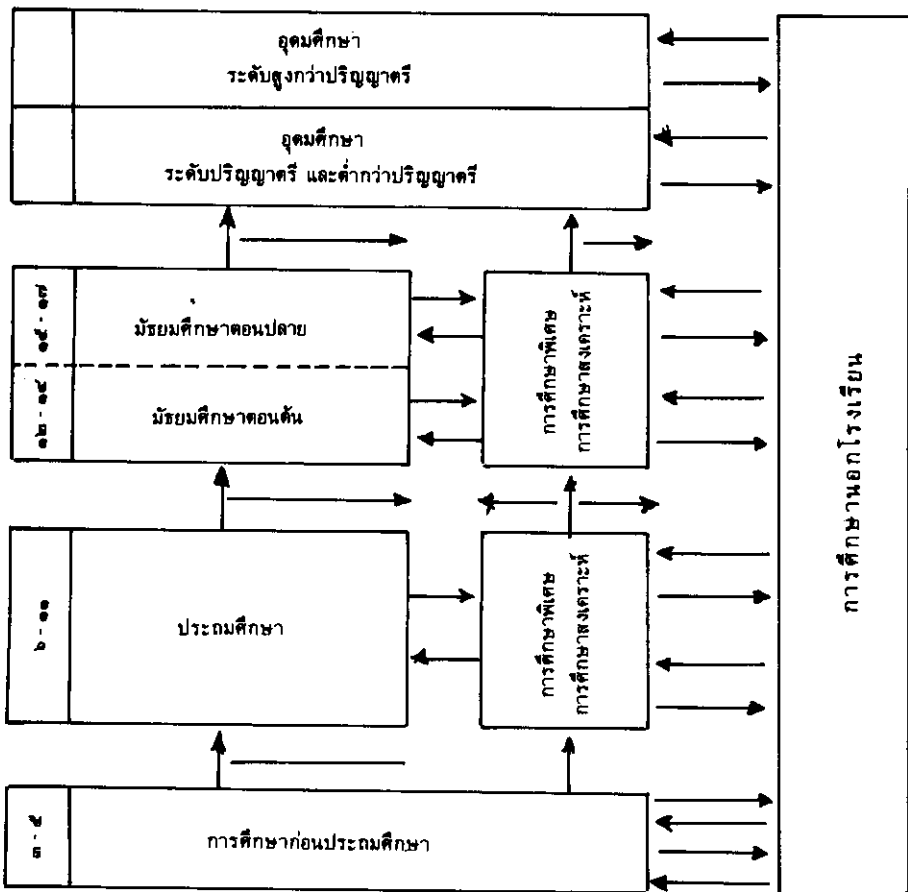

อายุโดยประมาณ

