

## ประกาศกรมเจ้าท่า

ที่ ๓๖/๒๕๖๓

เรื่อง กำหนดทางเดินเรือและควบคุมการเดินเรือบางพื้นที่ในแม่น้ำป่าสัก จังหวัดพระนครศรีอยุธยา  
สำหรับเรือลำเลียงและเรือลากจูงเป็นการเฉพาะคราว

ด้วยแม่น้ำป่าสัก จังหวัดพระนครศรีอยุธยา มีการสัญจรของเรือลำเลียงสินค้าเป็นจำนวนมาก ประกอบกับมีการพัฒนาการของรูปแบบโครงสร้างของเรือลำเลียงให้มีขนาดใหญ่ขึ้น ดังนั้น เพื่อให้การจราจรทางน้ำบริเวณพื้นที่แม่น้ำป่าสักเป็นไปด้วยความเรียบร้อย เกิดความสะดวกและความปลอดภัยในการเดินเรือ อาศัยอำนาจตามความในมาตรา ๕๒ ทวิ วรรคหนึ่ง แห่งพระราชบัญญัติการเดินเรือในน่านน้ำไทย พระพุทธศักราช ๒๔๕๖ แก้ไขเพิ่มเติมโดยพระราชบัญญัติการเดินเรือในน่านน้ำไทย (ฉบับที่ ๑๑) พ.ศ. ๒๕๒๐ อธิบดีกรมเจ้าท่าจึงออกประกาศกำหนดทางเดินเรือและควบคุมการเดินเรือบางพื้นที่ในแม่น้ำป่าสัก จังหวัดพระนครศรีอยุธยา สำหรับเรือลำเลียงและเรือลากจูงเป็นการเฉพาะคราว ดังต่อไปนี้

ข้อ ๑ ประกาศนี้ ให้ใช้บังคับตั้งแต่วันถัดจากวันประกาศในราชกิจจานุเบกษาเป็นต้นไป  
จนถึงวันที่ ๓๑ ธันวาคม พ.ศ. ๒๕๖๔

ข้อ ๒ คำสั่ง ระเบียบ หรือประกาศใด ซึ่งขัดหรือแย้งกับประกาศนี้ ให้ใช้ประกาศนี้แทน

ข้อ ๓ ในประกาศนี้

“เครื่องหมายแนวน้ำบรรทุก” หมายความว่า เครื่องหมายแนวน้ำบรรทุกในหมวด จ. ของกฎข้อบังคับสำหรับการตรวจเรือ (ฉบับที่ ๓๓) พ.ศ. ๒๕๕๐ ลงวันที่ ๒๗ มิถุนายน พ.ศ. ๒๕๕๐

“เรือลำเลียง” หมายความว่า เรือเดินทะเลที่มีใช้เรือกล เรือเดินทะเลที่มีใช้เรือกลและเดินชายแดน และเรือลำนํ้าที่มีใช้เรือกล ประเภทการใช้ กลุ่มเรือลำเลียงสินค้า ตามข้อบังคับกรมเจ้าท่า ว่าด้วยการกำหนดประเภทการใช้เรือสำหรับเรือทั่วไปที่มีใช้เรือประมง เรือขนถ่ายสัตว์น้ำ หรือเรือสนับสนุนการประมง พ.ศ. ๒๕๖๑

“เรือลากจูง” หมายความว่า เรือกลเดินทะเลเฉพาะเขต และเรือกลลำนํ้า ประเภทการใช้ ดัน - ลากจูง ตามข้อบังคับกรมเจ้าท่า ว่าด้วยการกำหนดประเภทการใช้เรือสำหรับเรือทั่วไปที่มีใช้เรือประมง เรือขนถ่ายสัตว์น้ำ หรือเรือสนับสนุนการประมง พ.ศ. ๒๕๖๑

“อัตราความเร็วปลอดภัย” หมายความว่า อัตราความเร็วปลอดภัย ตามข้อ ๖ บทที่ ๑ วิธีปฏิบัติของเรือในทุกสภาพทัศนวิสัย หมวด ข การถือท้ายและการเดินเรือ ของกฎกระทรวง (พ.ศ. ๒๕๒๒) ออกตามความในพระราชบัญญัติป้องกันเรือโดนกัน พ.ศ. ๒๕๒๒

ข้อ ๔ กำหนดให้พื้นที่บริเวณแม่น้ำป่าสัก ตั้งแต่กิโลเมตรที่ ๐ บริเวณวัดพญางิ้วหว้า ตำบลลำไทร อำเภอบางบาล จังหวัดพระนครศรีอยุธยา ถึงกิโลเมตรที่ ๕๒ ใต้เขื่อน

พระราม ๖ ตำบลท่าหลวง อำเภอท่าเรือ จังหวัดพระนครศรีอยุธยา เป็นทางเดินเรือและเขตควบคุมการเดินเรือ เป็นการเฉพาะคราว

ข้อ ๕ ภายในทางเดินเรือและเขตควบคุมการเดินเรือตามข้อ ๔ ให้เรือลำเลียงทุกลำที่มีขนาดความยาวฉากตั้งแต่ ๒๔ เมตรขึ้นไป ต้องเขียนเครื่องหมายแนวน้ำบรรทุกไว้ภายนอกเรือลำเลียงทั้งสองข้าง ที่แนวกลางลำเรือ การแสดงเครื่องหมายแนวน้ำบรรทุกให้เป็นไปตามที่แนบท้ายประกาศนี้

ข้อ ๖ ภายในทางเดินเรือและเขตควบคุมการเดินเรือตามข้อ ๔ หรือในเขตที่มีการจราจรทางน้ำหนาแน่นในจังหวัดพระนครศรีอยุธยาตามที่สำนักงานเจ้าท่าภูมิภาคสาขาอยุธยาประกาศกำหนด ให้เรือลากจูงทุกลำใช้อัตราความเร็วปลอดภัยและเดินเรือโดยช้าที่สุดที่พอสมควรแก่การเดินเรืออย่างระมัดระวัง เพื่อป้องกันอันตรายแก่เรือ และอันตรายที่อาจเกิดจากระลอกคลื่นของเรือนั้น

ข้อ ๗ ภายในทางเดินเรือและเขตควบคุมการเดินเรือตามข้อ ๔ ให้จอดเรือลำเลียง ดังนี้

(๑) กรณีจอดเรือลำเลียงผูกเทียบข้างเรือลำอื่น ให้จอดเรือลำเลียงข้างเรือลำอื่นนั้นได้ไม่เกินหนึ่งลำ

(๒) กรณีจอดเรือลำเลียงบริเวณท่าเทียบเรือสำหรับขนส่งสินค้าให้จอดเรือลำเลียงซ้อนกันได้ไม่เกินสองลำ หรือกรณีจอดเรือลำเลียงซ้อนกับเรือลำอื่นบริเวณท่าเทียบเรือสำหรับขนส่งสินค้าให้จอดซ้อนกันได้ ไม่เกินสองลำเมื่อรวมกับเรือลำอื่นนั้น

(๓) กรณีจอดเรือลำเลียงริมฝั่งแม่น้ำ มิให้จอดมากลำโดยวิธีให้ลำออกมาในทางเรือเดินหรือจนเป็นที่กีดขวางแก่การเดินเรืออื่น

ข้อ ๘ ผู้ใดฝ่าฝืนหรือไม่ปฏิบัติตามประกาศนี้ อาจต้องระวางโทษปรับตั้งแต่ห้าร้อยบาทถึงห้าพันบาท และเจ้าท่ามีอำนาจสั่งยึดประกาศนียบัตรควบคุมเรือมีกำหนดไม่เกินหกเดือนได้ตามมาตรา ๕๒ ทวิ วรรคสอง แห่งพระราชบัญญัติการเดินเรือในน่านน้ำไทย พระพุทธศักราช ๒๔๕๖ แก้ไขเพิ่มเติมโดยพระราชบัญญัติการเดินเรือในน่านน้ำไทย (ฉบับที่ ๑๔) พ.ศ. ๒๕๓๕

ประกาศ ณ วันที่ ๒๕ กุมภาพันธ์ พ.ศ. ๒๕๖๓

วิทยา ยาม่วง

อธิบดีกรมเจ้าท่า

รูปที่ ๑ แสดงเครื่องหมายแนวน้ำบรรทุกสำหรับเรือเดินทะเลที่มีใช้เรือกล

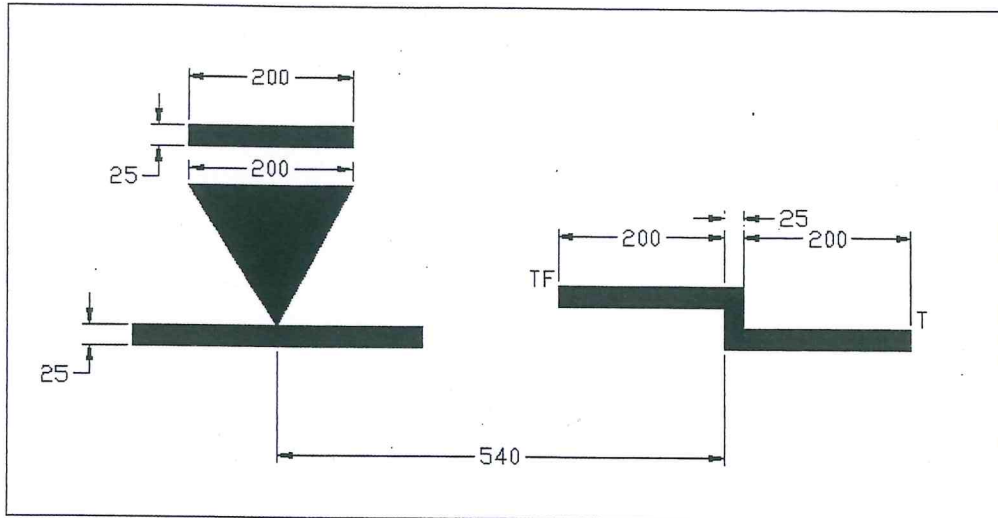

รูปที่ ๒ แสดงเครื่องหมายแนวน้ำบรรทุกสำหรับเรือลำนํ้าที่มีใช้เรือกล

